

العنوان:	تصميم وحدات عرض بملامح مصرية بأجنحة العرض بالمعارض الدولية بهدف تنمية الإقتصاد بمصر
المصدر:	مجلة العمارة والفنون والعلوم الإنسانية
الناشر:	الجمعية العربية للحضارة والفنون الإسلامية
المؤلف الرئيسي:	إسماعيل، نها فخرى عبدالسلام إبراهيم
مؤلفين آخرين:	إبراهيم، إبراهيم بدوي(م. مشارك)
المجلد/العدد:	ع12
محكمة:	نعم
التاريخ الميلادي:	2018
الشهر:	أكتوبر
الصفحات:	563 - 595
رقم MD:	924093
نوع المحتوى:	بحوث ومقالات
اللغة:	Arabic
قواعد المعلومات:	HumanIndex
مواضيع:	مصر
رابط:	http://search.mandumah.com/Record/924093

تصميم وحدات عرض بلامح مصرية بأجنحة العرض بالمعارض الدولية بهدف تنمية الإقتصاد بمصر

DESIGN OF EXHIBITION UNITS IN EGYPTIAN FEATURES WITHIN EXHIBITION SUITES AT INTERNATIONAL EXHIBITION FOR DEVELOPING THE ECONOMY IN EGYPT

أ.م.د/ نها فخرى عبد السلام إبراهيم

رئيس قسم التصميم الداخلى والأثاث - المعهد العالى للفنون التطبيقية-التجمع الخامس

د/ إبراهيم بدوى إبراهيم

المدير التنفيذي لشركة A3R للتجميل المعماري والترميم

الملخص:

تشترك مصر فى الكثير من المعارض الدولية الداخلية والخارجية فى شتى المجالات فى دول مختلفة فى جميع قارات العالم على الصعيدين العام والخاص. ومما يستلفت الإنتباه أن معظم الأجنحة الممثلة لمصر فى المعارض الخارجية الدولية معظمها لا يحمل أى من السمات المصرية من حيث التصميم الداخلى أو تصميم الأثاث لوحدات العرض بهدف لفت الأنظار لمصر وتنمية الإقتصاد الوطنى مما يترتب عليه زيادة الدخل القومى .

ونبعت مشكلة البحث من أن وحدات العرض المستخدمة فى الأجنحة التى تشترك فيها مصر فى المعارض الدولية تفتقر لقابليتها للفك والتركيب وسهولة النقل وأنها لاتحمل ملامح الهوية المصرية. وتحققت فروض البحث بأنه يمكن الإستفادة من بعض القيم الجمالية لموروثات التصميم الإسلامى فى تصميم وحدات عرض قابلة للفك والتركيب مصرية الهوية. ويهدف البحث إلى تصميم وحدات عرض سهلة وقابلة للفك والتركيب بلامح مصرية الهوية للمعارض الدولية. وترجع أهمية البحث إلى الإستفادة من وحدات العرض بجعلها نقاط لجذب الحاضرين لإبراز إمكانيات مصر الإنتاجية والصناعية و السياحية. وتتميز وحدات العرض بقابليتها للاستخدام لسهولة النقل وتعدد استخدامها واقتصرت حدود البحث على تصميمات العصر الإسلامى بمصر.

ويعرض البحث لمقتطفات من اشترك مصر فى المعارض الدولية الخارجية كالمعرض الدولى للسياحة والسفر بمدريد 2017 ومعرض بورصة برلين 2016 بالإضافة الى الإعداد لفعاليات كل من: القافلة السياحية المصرية 2018 بثلاث مدن يابانية هي طوكيو وأوساكا وناجويا واشترك مصر فى معرض «Top Resa» فى باريس.

وتم تقديم مقترحات من تصميم الباحثة 6 وحدات الأثاث المخصصة لعرض المنتجات فى المعارض الدولية وتحمل السمات المصرية مثل: 1- وحدة عرض وسطية ذات 4 أرفف والقرصة مثمثة الشكل / 2- وحدة عرض وسطية ذات 4 قاطوع مائلة على الجنب وثلاث أرفف / 3- وحدة عرض ذات 2 قاطوع مائلة على الجنب وثلاث أرفف / 4- وحدة عرض ذات 4 قاطوع موازية لجنب الأرفف وثلاث أرفف / 5- وحدة عرض ذات 3 قاطوع موازية لجنب الأرفف وثلاث أرفف / 6- كاوتنر إستقبال.

وتم ذكر مصادر الإستلهام فى التصميم لعناصر التشكيل الزخرفى كالزخارف الهندسية لأطباق نجمية مثمثة إلى جانب استخدم الجفت والكرنداس بالمنشآت الإسلاميه . كما تم استخدام بعض أساليب الصناعة مثل التشويق والتجميع والحفر النافذ . واستخدمت أساليب التطعيم بالأنواع المختلفة من القشرة القرو والماهوحنى وشرائط المستريك و التى تحمل بعض ملامح الهوية المصرية ذات الطابع الإسلامى. ومن القيم الجمالية : التكرار وملاءمة وحدة العرض لوظيفتها حيث تنوعت

ارتفاعات وعمق الأرفف بوحدات العرض بما يسمح بالتنوع في المعروضات ومقاساتها من كتيبات أو عبوات صناعية أو منتجات زراعية أو معدات أو هدايا أو حلى ..إلخ.

وبناء على تلك التصميمات المقترحة لوحدات العرض من تصميم الباحثة تم تقديم 11 تصميم مقترح لبعض المساقط الأفقية لتوزيع وحدات العرض في أجنحة العرض مع مراعاة المعايير الأرجونومية لحركة الإنسان في مساحتين للعرض: الأولى 6×4.5 متر والثانية 6×3 متر.

وأنت النتائج كالاتى : تمثل المعارض الدولية داخل وخارج مصر مدخلاً هاماً لاستعادة مصر مكانتها الإقتصادية مع الأخذ في الاعتبار: التمثيل المشرف بداية من الإهتمام بتصميم وحدات العرض بالأجنحة والتي تحمل سمات الهوية المصرية/ استخدام بعض أساليب التجميع والفك السهلة الحديثة لسهولة التجهيز وكذلك سهولة النقل من دولة لأخرى / شغله لأصغر حيز عند شحنه بما يقلل مصاريف الشحن لتوفير العملة الصعبة / التنوع في تصميم شكل وأبعاد وحدات العرض بما يضمن إمكانية عرض منتجات وعبوات وكتيبات متنوعة تتوافق مع نوعية الحدث. استخدام بدائل الزجاج والتي توفر نفس الخواص الإيجابية للزجاج والخفيفة الوزن والغير قابلة للكسر. لمصمم الأثاث دور هام في تنمية الإقتصاد والسياحة المصرية/ التأكيد على أهمية إضفاء الهوية المصرية على وسائل العرض بالأجنحة الممثلة لمصر في المعارض الدولية .

وكان من التوصيات ضرورة استخدام تصميم الأثاث بالأجنحة المصرية بالمعارض والسفارات وقنصليات كأحد وسائل تأكيد الهوية المصرية. وألا تقتصر على الطرز الإسلامية بل يمكن أن تتخذ الطابع المصرى القديم أو النوبى. الإستغلال الأمثل للمناسبات الدولية كوسائل دعائية بالإهتمام بتصميم وحدات عرض تناسب مكانة مصر بين بلدان العالم بهدف انعاش الإقتصاد الوطنى. السعى إلى توسعة نطاق مشاركة مصر بالمعارض الدولية بأنواعها فى المجالات المختلفة .

Abstract:

Egypt participates in many international and local exhibitions in various fields in different countries on all over the world. It is worth noting that most of Egypt's partitions in the international exhibitions does not carry any of the Egyptian features in terms of interior design or furniture design for displaying units in order to attract the attention to Egypt and develop the national economy, resulting in increased national income.

The problem of the present research was that the display units used in the suites in which Egypt participates in international exhibitions lacked the ability to be removed, fitted or be easily transported. Moreover, they did not bear the features of the Egyptian identity.

The research hypotheses were verified as it was possible to use some of the aesthetic values of Islamic design legacies in the design of removable display units with the Egyptian identity. The aim of the research was to design easy, removable, and fitted display units with an Egyptian identity profile for international exhibitions. The importance of the research is due to the possibility of the use of these display units by attracting the attendees' attention to them as Egyptian productive, industrial and touristic potential. Moreover, these featuring display units are usable in exhibitions for their easy transportation and multiple use. The study was limited to the designs and decorations of the Islamic era in Egypt.

The research was presented with excerpts from Egypt's participation in international exhibitions such as the Madrid International tourism and travel exhibition 2017 and the Berlin 2016 Stock Exchange , in addition to the preparation for the effectiveness of : the Egyptian

tourist convoy 2018 in three Japanese cities, Tokyo, Osaka, Nagoya & Egypt participation in the "Top Resa" exhibition » In Paris.

Proposals were offered through the researcher's design of 6 furniture units suggested to display the products that bear the Egyptian features at the international exhibitions such as:

1-an Intermediate width unit with 4 shelves and a pinch octagon figure, 2- An intermediate display unit with a 4-side diagonal and three shelves, 3-a display unit with 2 frigates tilted the side and three shelves, 4-a four-track parallel to the shelves and three shelves, 5-one display unit with 3 parallel shelves and three shelves, and 6-a reception counter.

Sources of inspiration in the design of decorative elements such as geometric ornaments for an octagonal palette were mentioned alongside the use of peat and kerendas in Islamic buildings. Also some industry methods such as: Interleave, assemble and drill in force were used. Vaccination with different types of veneer: mahogany and oak strips which carry some features of the Egyptian identity of an Islamic character were also used. Some of the aesthetic values that inspired the designs were considered to replicate and fit the display unit to its function where the height and depth of the shelves varied, allowing for diversity in exhibits and displaying Brochures, industrial packaging, agricultural products, equipment, gifts , etc.

Based on the previous six proposed designs that suggested by the researcher design, 11 proposed plans were presented for some displaying suites, taking into consideration the human movement's Ergonomics in the area of display:

The first was 4.5 x 6 meters and the second was 3 × 6 meters.

The results were as follows: international exhibitions in and outside Egypt represent an important entry point for Egypt's restoration of its economic position, taking into account: The honorable representation starting from the interest in the design of the suites with the Egyptian identity features , the use of some easy modern assembly and jaw methods for ease of processing as well as ease of transfer from one state to another and the occupation of the smallest space when shipped to reduce freight charges and provide hard currency.

There should be variation in the design of the shape and dimensions of the display units to offer various products that correspond to the quality and purpose of the event. Use of glass substitutes , which provide the same positive properties for glass, as they are of lightweight and non-breakable. Furniture designer has an important role in the development of Egyptian economy and tourism. Emphasis on the importance of the Egyptian identity in the Egyptian products in the international exhibitions .

One of the recommendations was that the design of furniture in Egyptian suites should be used in exhibitions, embassies and consulates as a means of confirming the Egyptian identity the design should not be limited to Islamic models but it should be extended even to the old Egyptian or Nubian character. Optimizing the exploitation of the international events as propaganda for the interest in the design of exhibition units that suite the position of Egypt among the different countries of the world with a view to reviving the Egyptian national economy and seeking to expand Egypt's participation in international exhibitions types in different domains .

مقدمة

تتشرك مصر فى الوقت الحالى فى الكثير من المعارض الخارجية فى شتى المجالات السياسى والسياحى والزراعى والصناعى والتجارى فى دول مختلفة فى جميع القارات الآسيوية والأفريقية والأوربية والأمريكية وعلى الصعيدين القطاع العام والخاص.

ومما يستلفت الإنتباه أن الأجنحة الممثلة لمصر فى المعارض الخارجية الدولية والتابعة للقطاع العام والجهات الحكومية معظمها لا يحمل أى من السمات العربية بوجه عام والسمات المصرية على الخصوص من حيث التصميم الداخلى او تصميم الأثاث لوحدات العرض المعروض عليها المنتجات المصرية الممثلة للحدث فى شتى المجالات إما بعرض عينات من المنتجات أو بعرض كتيبات وكتالوجات لتلك المنتجات أو أن يكون حدثاً سياحياً فتعرض عليها الكتيبات الخاصة بالسياحة المصرية والمزارات الشهيرة بمصر والآثر المميزة لها عن سائر دول العالم بهدف لفت الأنظار لمصر واستعادة أنشطتها المختلفة وتنميتها للوصول إلى صحة قومية جديدة سياحياً وتجارياً وصناعياً وزراعيًا بهدف عودة مصر إلى الدور القيادى كما كانت وكذلك تنمية الإقتصاد الوطنى والذى يترتب عليه زيادة الدخل القومى وارتفاع المستوى المعيشى للمواطن المصرى. وهنا نبعت مشكلة البحث :

مشكلة البحث

تفتقر وحدات العرض المستخدمة فى الأجنحة التى تشترك فيها مصر فى المعارض الدولية لقابليتها للفك والتركيب وسهولة النقل كما أنها لاتحمل ملامح الهوية المصرية.

فروض البحث

يمكن الإستفادة من بعض القيم الجمالية لموروثات التصميم الإسلامى فى تصميم وحدات عرض قابلة للفك والتركيب مصرية الهوية.

أهداف البحث

تصميم وحدات عرض سهلة وقابلة للفك والتركيب بملامح مصرية الهوية للمعارض الدولية بهدف تنمية الإقتصاد بمصر.

أهمية البحث

- 1- الاستفادة من وحدات العرض بجعلها نقاط لجذب الحاضرين لإبراز إمكانات مصر الإنتاجية والصناعية والسياحية
- 2- تتميز وحدات العرض بقابليتها للاستخدام فى المعارض لسهولة النقل وتعدد استخدامها .

حدود البحث :

تصميمات وزخارف العصر الإسلامى بمصر

إن المعارض أو ما يسمى بصناعة سياحة المعارض تشكل دخل اقتصادي هام للدولة و المدينة المستضيفة لتلك المعارض. ومن أجل إنجاح إقامة المعرض فإنه يتطلب فن إعلامي عالي، قوة علاقات عامة، إمكانية إدارية ذو تقنية كافية ، قدرة مدروسة على الترويج الإعلامي و مرونة لكل من المعارض و الزائر. وعندما تتوافر تلك الشروط تصبح المعارض ناجحة في الدول المستقرة إقتصادياً و سياسياً.¹

فعلى سبيل المثال لا الحصر تعد ألمانيا من أهم دول العالم في إقامة المعارض الدولية و المدن الألمانية تتنافس فيما بينها لإقامة أفضل المعارض على أرضها بتقديم الكثير من التسهيلات و تأمين راحة الزائر و المعارض. إن زيارة المعرض يسهل لكل من المستثمر والتاجر والمسوق أو المصنع أو الباحث أن يجد ما يحتاجه وأن يطلع على أحدث ما في الأسواق و التعرف على متطلبات السوق بمايعم بالفائدة للجميع.

ويتسنى للزائر أو المستثمر و حتى الباحث التحضير لزيارة المعرض قبل زيارته بأيام و ذلك بأن يحصل على دليل المعرض أو المعلومات الكافية عن المعرض قبل أشهر من إقامته عن طريق التواصل مع الشركة المنظمة لتلك المعارض. و عليه ممكن ان يقوم الزائر بجدولة زيارته و كسب الوقت و حتى أخذ المواعيد المسبقة من الشركات العارضة لاختصار الوقت و ضمان الحصول على كل المعلومات الكافية التي يحتاجها. فالمعرض باختصار هو وسيلة تسهيل مقابلات لا يستهان بها من شركات و هيئات في موقع واحد بدلاً من أتعاب السفر الطويل لزيارة تلك المصانع او الأشخاص .

وتشترك مصر في الآونة الأخيرة في الكثير من المعارض الخارجية في شتى المجالات السياحي والزراعي والصناعي والتجاري في شتى الدول في جميع القارات الآسيوية والأفريقية والأوربية والأمريكية .² على كل من الصعيدين الحكومي والخاص. و تمثل المعارض الدولية داخل وخارج مصر مدخلاً هاماً لاستعادة مصر مكانتها الإقتصادية كما في جدول (1) وذلك بالتمثيل المشرف بداية من الإهتمام بتصميم الجناح وكذلك تصميم وحدات العرض بالأجنحة بما يناسب نوعية الحدث والأخذ في الإعتبار أن تحمل سمات الهوية المصرية.

فعلى سبيل المثال لا الحصر" أكد المسئول عن المعارض الخارجية بهيئة تنمية الصادرات أن الإشتراك في المعارض الدولية القطاعية الكبرى تعتبر أحد أهم الأولويات التي تضعها الهيئة لتنمية الصادرات المصرية وفقاً للخطة الإستراتيجية التي وضعتها وزارة التجارة والصناعة للوصول بصادرات مستهدفة إلى 25 مليار دولار خلال عام 2018. وأعدت خطة للمعارض الخارجية لعام 2018 تعلن في مارس.³

وأوضح أن أهم الأسواق الجديدة المستهدفة دول أمريكا اللاتينية بعد توقيع مصر إتفاقية " الميركسور"، وقال خالد عبدالله رئيس الجناح المصري بهيئة المعارض أن مشاركة مصر للعام 19 على التوالي لمعرض "جولفود" فاقت كل التوقعات من حيث جودة المنتجات وتقديم الابتكارات الجديدة للشركات المصرية بشكل مشرف جدا ومحترف مشيراً إلى أن هناك إقبالا كبيراً للشركات الإماراتية على المنتج المصري. وقالت "منار نصر" المدير التنفيذي للمجلس التصديري للصناعات الغذائية أن خطة المجلس تستهدف زيادة حجم الصادرات المصرية إلى دول غرب أفريقيا ودول الميركسور أمريكا الجنوبية تماشياً مع توجهات الدولة لفتح أسواق جديدة في تلك الدول بالإضافة إلى أهمية تلك الأسواق بالنسبة للصادرات المصرية، مشيرة الى تنظيم أول بعثة تجارية للصناعات الغذائية إلى دول الميركسور مايو المقبل وذلك على هامش معرض Apas للصناعات الغذائية.

1 http://www.acct-altaie.com/arab/index.php?option=com_content&view=article&id=59:2009-06-26-23-21-44&catid=1:latest-new

2 <https://www.scribd.com/payments/billing>

3 <http://www.ahram.org.eg/NewsQ/638735.aspx,ARTICLE> 168

جدول (1) مقتطفات من اشتراك مصر في المعارض الدولية الخارجية	
 <p>صورة (2)</p>	 <p>صورة (1)</p>
<p>صورة (1،2) مشاركة مصر بالمعرض الدولي للسياحة والسفر بمديريد بوفد من القطاع السياحي الحكومي والخاص يتزأسها وزير السياحة في فعاليات الدورة 37 للمعرض . يعد المعرض من أهم المعارض السياحية حيث يشهد مشاركة الملكة ليتزيا والملك فيليب السادس ملك إسبانيا ، ويشارك في المعرض نحو 9672 مؤسسة سياحية عالمية من 165 دولة وافتتح وزير السياحة الجناح المصري بجناح مساحته ٢٥٦ متر مربع شارك فيه ٩ شركات سياحة ومصر للطيران والاتحاد المصري للغرف السياحية وعدد ٤ فنادق. وحصل الجناح المصري على جائزة أفضل جناح على مستوى الدول المشاركة وتم تتويج الجناح بالجائزة⁴.</p>	
<p>**انطلاق فعاليات القافلة السياحية المصرية بثلاث مدن يابانية هي طوكيو وأوساكا وناجويا** وزير السياحة يفتتح الجناح المصري بمعرض «Top Resa» في باريس **احتفالية عالمية بأبي سمبل أكتوبر المقبل 2018⁵</p>	 <p>**جناح مصر ببورصة برلين 9 مارس 2016</p>

لذا يراعى عند تصميم أجنحة المعارض الدولية الممثلة لمصر ما يأتي :

- 1- إنتقاء أجود المنتجات و الكتيبات الخاصة بمميزات المنتجات المصرية لعرضها.
- 2- عرض الكتيبات المتخصصة في آثار مصر من حضارات عصور مختلفة مصرية منذ بداية الحضارة المصرية القديمة ومروراً بحضارة بلاد النوبة وأخيراً الحضارة الإسلامية بهدف إنعاش السياحة ومن ثم نمو الاقتصاد الوطنى والذى يترتب عليه ارتفاع مستوى الدخل القومى .
- 3- إبراز أجمل الوحدات الزخرفية التى تحمل سمات الطراز المصرى سواء المصرى القديم أو الإسلامى أو النوبى كسمات مميزة لمصر وتاريخها العريق فعلى سبيل المثال
- 4- استخدام بعض أساليب التجميع والفك السهلة بما يحقق سهولة نقل المنتج وشغله لأصغر حيز عند شحنه بما يقلل مصاريف الشحن لتوفير العملة الصعبة.
- 5- التأكيد على دور تصميم الأثاث فى تنمية الإقتصاد المصرى.

دور الهيئة المصرية العامة للمعارض والمؤتمرات :

تختص الهيئة المصرية العامة للمعارض والمؤتمرات بتنظيم إشتراك جمهورية مصر العربية في المعارض الدولية الخارجية أو إقامة معارض مستقلة للمنتجات المصرية بالخارج أو التصريح للعارضين الوطنيين للإشتراك في تلك المعارض والأسواق أو أقامتها بمعارض مصرية وذلك بقصد تعريف الدول الأجنبية بالمنتجات المحلية بهدف تنشيط صادراتنا وفتح أسواق جديدة لها .

23 يناير 2017 . وطنى-تنشر-فعاليات-المشاركة-المصرية-ف-2017/01/wataninet.com

5 http://www.asrar7days.com/Economy/26-9-2018

دور قطاع المعارض والمؤتمرات المصري: 6

يعتبر من أهم القطاعات ذات الدور الفعال المتلازمة بقوة مع المستوى الإقتصادي الوطني فهو يتقاطع مع جميع القطاعات الإقتصادية، ويروج للصناعات الوطنية، ويقوي قنوات التواصل، ويرفع قدرات العاملين في القطاعات الاقتصادية (مثل: قطاع الزراعة، البترول والبتروكيماويات، الاتصالات وتقنية المعلومات، السياحة، التعليم والتدريب، الصحي، الجمعيات المهنية... الخ). ويمكن لقطاع المعارض والمؤتمرات جني الكثير من الثمار الإقتصادية التي تصب في مصلحة الإقتصاد الوطني، حيث يعد مصدراً كبيراً للوظائف الدائمة والمؤقتة. وتقوم الكثير من حكومات الدول بحساب مخرجات القطاع الإقتصادي ضمن الناتج القومي، وتحليل مردود التكلفة للاستثمار الحكومي في القطاع.

أهم الأهداف العامة للمشاركة في المعارض الدولية الخارجية:

- بيع أو عرض المنتجات./ بناء شبكة علاقات تجارية./ تعزيز صورة مصر في السوق الخارجي./ طرح واختبار منتجات جديدة./ مراقبة المنافسين./ إجراء البحوث التسويقية./ أو قد تكون تقليداً متبعاً.

أهمية إشترك مصر في المعارض الدولية داخلياً وخارجياً :

أولاً: الأهمية الإقتصادية لإشترك قطاع المعارض والمؤتمرات المصري في المعارض: 7

1- الأهمية الإقتصادية المباشرة:

- تحقيق التبادل التجاري والمعرفي والصفقات التي تعقد خلال المعارض والمؤتمرات
- مصروفات الزوار الدوليين للمعارض والمؤتمرات على السكن، والمواصلات، والخدمات السياحية.
- زيادة الاستثمارات في قطاع المعارض والمؤتمرات، والتي تتضمن إنشاء مدن ومراكز، ومرافق المعارض والمؤتمرات، وشركات إدارة مراكز المعارض والمؤتمرات، وشركات تنظيم الفعاليات، والمؤسسات الموردة للفعاليات، وشركات إدارة الوجهات. وبالتالي زيادة الفرص الوظيفية للمواطن.
- تزيد من إيرادات الجهات المالكة والمنظمة للمعارض والمؤتمرات (مثل: الرعايات، رسوم التسجيل، بيع مساحات للمعارضين، بيع حقوق إعلامية، الغرامات، بيع الهدايا).
- تزيد من إيرادات الجهات الموردة للمعارض والمؤتمرات.
- تسويق المنتجات و زيادة الأنشطة الدعائية.

2- الأهمية الإقتصادية غير المباشرة:

- العائد من إنفاق زوار المعارض والمؤتمرات على الخدمات العامة كالكهرباء، والماء، والاتصالات، ووقود السيارات. وعلى المطاعم، والمقاهي، والتسوق، وشراء الهدايا.
- التسويق وزيادة مبيعات المزارعين والمصانع وموردي الخدمات.
- الإسهام في التنمية الحضارية وتطوير البنية التحتية.
- إبراز الفرص الإستثمارية وتحفيز الإستثمارات في الجهة المقام فيها المعرض أو المؤتمر.

6 مصطفى السيد سعد الله "المؤتمرات" دار النشر للجامعات المصرية، القاهرة، 1995.

7 https://www.scta.gov.sa/Programs-Activities/Programs/Business_Tourism/Pages/busi-tour3.aspx

ثانياً: الأهمية السياحية لقطاع المعارض والمؤتمرات

- هناك ارتباط كبير بين قطاع المعارض والمؤتمرات وصناعة السياحة وبخاصة الفنادق، ومنظمي الرحلات، ووكالات السفر، وغيرها من الأنشطة والمهن السياحية، وتأثير كل منهما على الآخر، حيث تضم الفنادق قاعات المؤتمرات التي يقيم فيها المشاركون .
- وتقوم الكثير من الدول بربط استراتيجياتها السياحية باستراتيجيات تنمية قطاع المعارض والمؤتمرات فيها. وتمثل سياحة المعارض والمؤتمرات أكثر من 15% من إجمالي السياحة في العالم (135) مليون رحلة سياحية حسب تقارير منظمة السياحة العالمية.

ويمكن تلخيص الفوائد السياحية من قطاع المعارض والمؤتمرات حسب التالي:

- يعد السياح القادمون لحضور المعارض أكثر السياح إنفاقاً، ولديهم قوة شرائية عالية.
- زيادة الطلب على الخدمات والمنتجات السياحية في أوقات الركود السياحي وبالتالي توفير الفرص الوظيفية.
- تعزيز تجربة السائح وبالتالي زيادة مدة الإقامة، أو تكرار الزيارة للوجهة.
- إثراء الفعاليات التي تقام في الجهة المقام بها المعرض .
- التسويق جهات الإقامة وإبراز هويتها.
- زيادة الطلب على خدمات وبرامج منظمي الرحلات السياحية والمرشدين السياحيين.

ثالثاً: الأهمية الاجتماعية لقطاع المعارض والمؤتمرات

- يلعب القطاع دوراً محورياً في جلب الخبراء وتوطين المعرفة من خلال إكساب الكفاءات الوطنية بالمعارف والعلوم والخبرات الجديدة والممارسات المهنية المطورة.
- يُشكل عنصراً رئيساً من الإقتصاد القائم على المعرفة، ووسيلة لتطوير قطاعات الأعمال والمجتمعات المهنية والأكاديمية. فالمؤتمرات والندوات والمنتديات تعدّ وسيلة لتطوير قدرات العاملين في جميع القطاعات الحكومية والخاصة، ووسيلة فعالة لتبادل الثقافات وإبراز الحضارات وإحياء التقاليد و التراث.

رابعاً: الأهمية الثقافية لقطاع المعارض والمؤتمرات

- تعد بيئة خصبة لمشاركة المجتمع، وبالأخص تنمية التواصل والترابط بالمجتمع المحلي، والمجتمعات ذات المصالح المشتركة، وبالتالي تنمية رأس المال الاجتماعي.
- تعد وسيلة لإشغال أوقات فراغ أفراد المجتمع بما هو مفيد له من النواحي التعليمية والتدريبية.
- إن العمل التطوعي فيها يعد عنصراً مهماً لإشغال أوقات الشباب، والحصول على الخبرة الجيدة.

خامساً: الأهمية السياسية لقطاع المعارض والمؤتمرات

- هناك الكثير من الآثار السياسية الإيجابية للمعارض والمؤتمرات ويمكن تلخيصها في التالي:
- تعزيز المكانة السياسية للدولة وتحسين الصورة الذهنية للدولة.
- إبراز قيادات الدولة من خلال مشاركتهم في المؤتمرات والمنتديات والندوات.
- وسيلة ممتازة للحوار مع الحضارات الأخرى.
- تطوير القدرات الإدارية لمسؤولي الدولة.

****الإعتبرات الأساسية عند التخطيط للمشاركة في أحد المعارض : 8**

سمعة وشهرة المعرض والجهة المنظمة /عدد ونوعية الزائرين للمعرض/ عدد الدول المشاركة في المعرض/ برنامج المعرض حيث ينبغي أن يتوافق مع خصائص المنتج أو الخدمة التي تقدم/ العائد من المشاركة في المعرض/تواجد المنافسين فعدد المشاركة قد ترسل إشارات سلبية للسوق/ درجة اهتمام وسائل الإعلام بالدورات السابقة للمعرض/ خبرة المشاركة في الدورات السابقة للمعرض/الأنشطة المساندة في المعرض مثل الحلقات الدراسية والمؤتمرات / موعد وفترة تنظيم المعرض.

***العوامل التي تؤثر على تصميم المعارض :**

إن تصميم المعرض هو توزيع لعناصر برنامج معين على الموقع المختار بهدف تحقيق علاقات وظيفية سليمة ذات وظائف مختلفة مثل المداخل والمخارج والأجنحة والمساحات الخضراء والمساحات المائية والمباني والمواصلات والانتظار وللوصول لبهذة العلاقات إلى الحل الأمثل ينبغي دراسة الإمكانيات المتاحة للموقع والتأكد من وجود مزايا طبيعية ومناطق أثيره يمكن أن تستغل لمصلحة التصميم . ويتم تقسيم المناطق في الموقع بما يتلائم مع نوع الخدمة لكل منطقة. أما المداخل فيجب توفير العدد الكافي منها مع توزيعها بحيث لا تؤدي إلى اختراق الحركة. وتعتبر الاجنحة هي العنصر الأساسي في المعرض وتوزع تبعاً لعدة إعتبرات مثل طبيعة الأرض والمباني والمساحات الخضراء والبحيرات الطبيعية والصناعية.

1- الجمهور

التصميم بناء على نوعية الجمهور المنتظر من حيث السن والمستوى لذلك يجب التنوع في المادة المعروضة لإرضاء أكبر قدر ممكن من الجمهور وأهم شئ في تصميم المعرض هو خطوط السير المساعدة فسوء التصميم يؤدي الى تكديس الناس ووقوفهم صفوف طويلة امام المبنى وبذلك يكون المعرض عامل طرد وليس عامل جذب.

2- طبيعة المعارضات

*يملى موضوع العرض وطبيعة الجهة العارضة تأثير كبيراً على المعرض فإذا كان المعرض مقدا لغرض تجارى مثلاً وجب دراسة المعارضات وتنسيقها. وللجهة العارضة أيضاً تأثيراً كبيراً على شكل الجناح وحجمه ففي المعارض العامة تتنافس كبرى الدول في إقامة مباني ضخمة وأفكار إنشائية مبتكرة وكذلك تتأثر طبيعة المعارضات بنوعية العرض سواء كان دائماً أو مؤقتاً أو متنقلاً.

***ممرات الحركة:**

إن هدف التصميم المثالي هو توحيد حركة زوار المعرض بطريقة تمكنهم من رؤية المعرض بسهولة دون أن يضلوا الطريق او يشعروا بالملل أو التعب ويجب على المصمم أن يراعى التغيرات التي قد تطرأ علي الحركة المتوقعة لتلافى التجمع الناتج عن تباطؤ الناس وفضولهم وهناك نوعان من خطوط سير محدد وخط سير غير محدد

1. خط السير المحدد: ويستعمل إذا كان هدف المعرض تقديم موضوع متسلسل ويتحتم معه أن يرى كل شخص كل شئ ويجب مراعاة تجميع المعارضات ذات الطبيعة الواحدة في مكان واحد. كما يراعى وجود مكان كافي ليقف الزائر ويتأمل ما هو معروض دون إعاقة للمرور. ويراعى وضع المعارضات الفنية في أماكن منفصلة .

2- خط السير غير المحدد: ويتبع في معظم المعارض التي لا تحتاج لهذا التسلسل مثل الاسواق التجارية حيث التآلف بين الأجنحة المختلفة وهو ما في المسقط الحر. ويترك للزائر فيه فرصة التجول. ويأخذ هذا النوع: أشكالاً عديدة فيكون على شكل مجموعة متتابعة من صالات العرض المربوطة بالمرمات. ويجب ألا تتشابك المسارات أمام المشاهد حتى لا يشعر أنه ضل الطريق. كذلك يجب تلافي الممرات المستقيمة في المسقط وتكون الممرات المنكسرة أفضل حيث تقدم إثارة وتغيير فلا تعطى شعوراً بالملل من طول الممرات فيجب أن يكون الفراغ الخاص بالعرض مهما كان شكله وحجمه ديناميكياً فيوفر لمشاهده احساس الاثارة والفضول وتكون الحركة فيه بسلاسة دون ملل.

ومما يستلفت الإنتباه أن الأجنحة المصرية الممثلة لمصر في المعارض الدولية الخارجية والداخلية التابعة للقطاع العام والجهات الحكومية في معظمها لا تحمل أى من السمات العربية بوجه عام والسمات المصرية على وجه الخصوص. سواء من حيث التصميم الداخلى او تصميم الأثاث لوحدة العرض التي تعرض عليها المنتجات المصرية الممثلة للحدث سواء كان سياحياً أو صناعياً أو زراعياً أو تجارياً إما بعرض عينات من المنتجات أو بعرض كتيبات وكتالوجات لتلك المنتجات أو أن يكون حدثاً سياحياً فتعرض عليها الكتيبات الخاصة بالسياحة المصرية والمزارات الشهيرة بمصر والآثار المميزة لها عن سائر دول العالم بهدف لفت الأنظار لمصر واستعادة أنشطتها المختلفة وتنميتها للوصول إلى صحة قومية جديدة سياحياً وتجارياً وصناعياً وزراعياً لكي تعود مصر للدور القيادي كما كانت وكذلك تنمية الإقتصاد الوطنى والذى يترتب عليه زيادة الدخل القومى وارتفاع المستوى المعيشى للمواطن المصرى. وهنا تتجه الدراسة إلى تقديم بعض التصميمات المقترحة لبعض وحدات الأثاث المخصصة لعرض المنتجات المصرية فى المعارض الدولية داخل وخارج مصر بما يحمل السمات المصرية بإستخدام بعض أساليب التشكيل الزخرفى وأساليب الصناعة المشتقة من الطراز الإسلامى بمصر

فيما يلي تقديم لمجموعة من التصميمات المقترحة لقطع الأثاث القابلة للفك والتركيب تحمل ملامح مصرية إسلامية بخامات صديقة للبيئة تميزت بالجمع بين بدائل الزجاج وخامات الخشب من وحدات عرض وسطية أو حائطية أو حول عمود.

تصميمات مقترحة لبعض وحدات الأثاث المخصصة لعرض المنتجات فى المعارض الدولية وتحمل السمات المصرية وترتبط أبعادها مع الأوضاع الأرجونومية لحركة الإنسان فى الفراغ⁹:

مصادر الإستلهام :

يزخر الطراز الإسلامى بمصر بالكثير من المنشآت المتنوعة الوظائف من المساجد والمنازل الخاصة والأسبلة والخانقاوات والبيمارستان والكتاب ذات العصور الإسلامية المتنوعة والتي تعتبر متحفاً مفتوحاً بما تحويه من المفردات التى تعتبر مصادر استلهام فى التصميم والتي تتضمن بعض القيم الجمالية كالوحدة والتنوع والتكرار وملاءمة الوظيفة فى مجالى التصميم الداخلى والأثاث سواء فى

أ- عناصر التشكيل المعمارى من الأعمدة والكرانيش والكوابيل والكرادى والشرفات إلخ

ب- ويزخر بعناصر التشكيل الزخرفى من زخارف نباتية كأوراق نبات وثمار وورود وأزهار

ج- زخارف هندسية من أطباق نجمية خماسية وسداسية ومثمنة و10 و12 بأشكالها وتكويناتها المتنوعة إلى جانب استخدم الجفت والجفت ذو الميمة والكرنداس ذو المسدس أو المثلث

من تصميم الباحثة (من التصميم الأول إلى السادس) 9

د- استخدام الخط العربي كالكوفي الهندسي والكوفي المزهر والمورق والجلي والثلاث... إلخ¹⁰
 هـ - إلى جانب القيم الجمالية النابعة من التنوع في أساليب الصناعة المستخدمة: من تعشيق وتجميع وحفر بارز وغائر ونافذ كما استخدم التطعيم بالأنواع المختلفة من القشرة والمستريك وكذلك التكفيت بالمعادن والترصيع بالأحجار الكريمة والآلئ والتي تعد مرجعا للتصميمات التي تحمل بعض ملامح الهوية المصرية ذات الطابع الإسلامي.

م	اسم قطعة الأثاث المقترحة	الأبعاد بالسنتيمتر		
		الطول	العرض أو العمق	الإرتفاع
1	التصميم الأول: وحدة عرض-وسطية- للمنتجات في المعارض الدولية تحمل السمات المصرية ذات 4 أرفف والقرصة مئمة الشكل	92	92	120
2	التصميم الثاني: وحدة عرض وسطية للمنتجات في المعارض الدولية تحمل السمات المصرية ذات 4 قاطوع مائلة على الجنب وثلاث أرفف	200	40	169
3	التصميم الثالث: وحدة عرض للمنتجات في المعارض الدولية تحمل السمات المصرية ذات 2 قاطوع مائلة على الجنب وثلاث أرفف	200	40	169
4	التصميم الرابع: وحدة عرض للمنتجات في المعارض الدولية تحمل السمات المصرية ذات 4 قاطوع موازية لجنب الأرفف وثلاث أرفف	153	40	193
5	التصميم الخامس: وحدة عرض للمنتجات في المعارض الدولية تحمل السمات المصرية ذات 3 قاطوع موازية لجنب الأرفف وثلاث أرفف	153	40	193
6	التصميم السادس: كاونتر الإستقبال في أجنحة المعارض الدولية يحمل السمات المصرية	183	65	108

التصميم الأول: وحدة عرض وسطية للمنتجات في المعارض الدولية تحمل السمات المصرية ذات 4 أرفف والقرصة مئمة الشكل:11

التوصيف:

وحدة عرض وسطية أبعادها (120×92×92 سم) ذات 4 أرفف ذات قرصة مئمة الشكل تجمع الأرفف معاً بواسطة أعمدة ذات قطاع على شكل مثلث كما في شكل (1-A/B/C) حيث تفرغ القرصة أيضاً على شكل مثلث ثم تجمع القرصة مع الرجل بدخول الأعمدة الأربعة المثلثة كأرجل في المثلاث المفرغة في كل القرص رأسياً. شكل (1-D-1) وتستخدم بعض أنواع التثبيت البسيطة في تثبيت الأرفف بعد تجميعها مع الأجناب. شكل (1-2)

- المقاسات الداخلية لمنطقة العرض وأبعاد المنتجات المتاح عرضها بتلك الوحدة:

القرصة مئمة 92×92 سم والمسافة بين الرفين لا تقل عن 30 سم

-المعروضات المقترحة: قد يعرض عليها بعض السلع بحيث لا يزيد ارتفاعها عن 25 سم وعرضها 30 سم¹² مثل :

أ-بعض الكتيبات الورقية الخاصة بالدعاية والتسويق لمناطق السياحة والمناطق الأثرية بمصر.

ب-بعض عبوات المنتجات المصرية سواء الزراعية أو الصناعية أو الأطعمة المحفوظة فالأرفف مفتوحة وغير محدودة بأجناب لسهولة التناول

10 1- J. BOURGOIN "L'ART ARABE ET MATERIAUX POUR SERVIR AL'HISTOIRE, A LA THEORIE ET A LA TECHNIQUE DES ARTS DE L'ORIENT MUSULMAN" ERNEST LEROUX, PARIS, FRANCE, 1892--EDITIONS TERRE DU LIBAN, BEYROUTH, DECEMBRE 2000, ISBN 2-913330-01-05.

11 نها فخرى عبد السلام" التصميم الأول: وحدة عرض -وسطية- للمنتجات في المعارض الدولية وتحمل السمات المصرية ذات 4 أرفف والقرصة مئمة الشكل" من تصميم الباحثة

12 WADDELL "DISPLAY CASES" Ohio, USA. WWW.WaddellFurniture.com

ج- فى الرف العلوى يمكن عرض منتجات (هدايا او حلى أو اكسسوارات ... تحمل الملامح المصرية) ذات ارتفاع قد يصل إلى 30 سم لى لاتحجب الرؤية عن رؤية المعروضات التى تليها وخصوصاً عند استخدام الوحدة فى وسط الجناح.

التصميم الأول : تصميم مقترح لوحدة عرض وسطية ارتفاع 130 سم ذات أربعة أرفف مثمثة الشكل تجمع معاً على أعمدة مثلثة رأسية قابلة لللفك والتجميع حيث تفك وتوضع فى صندوق من الكرتون المقوى لحمايتها من التلف

شكل (1-A) المساقط الثلاثة والمنظور المجمع لوحدة العرض المثمثة الأرفف وجنب الرف استخدم فيه شكل الشرفات

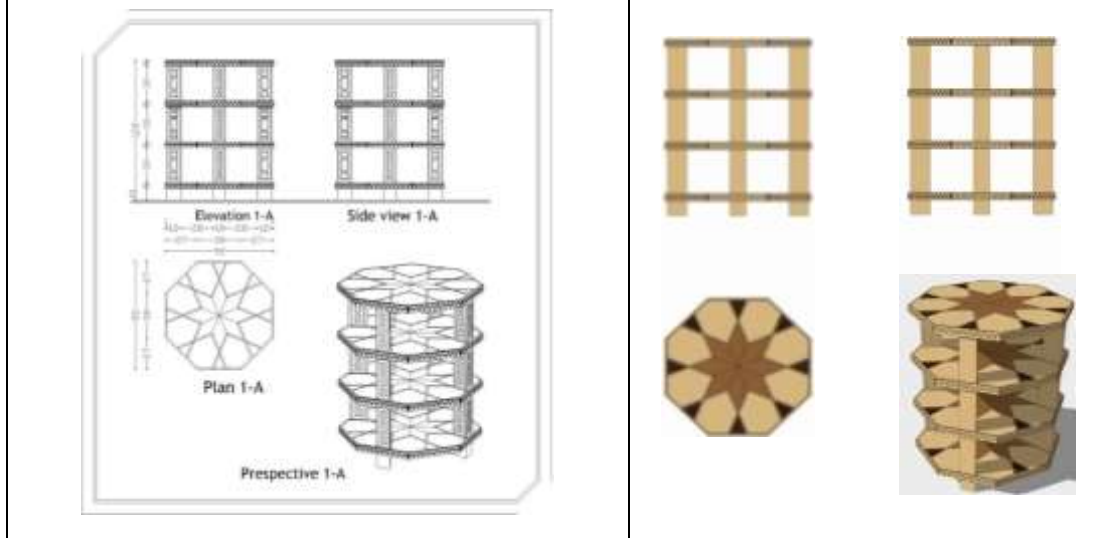

شكل (1-B) المساقط الثلاثة والمنظور المجمع لوحدة العرض المثمثة الأرفف وجنب الرف استخدم فيه الجفت المتقاطع

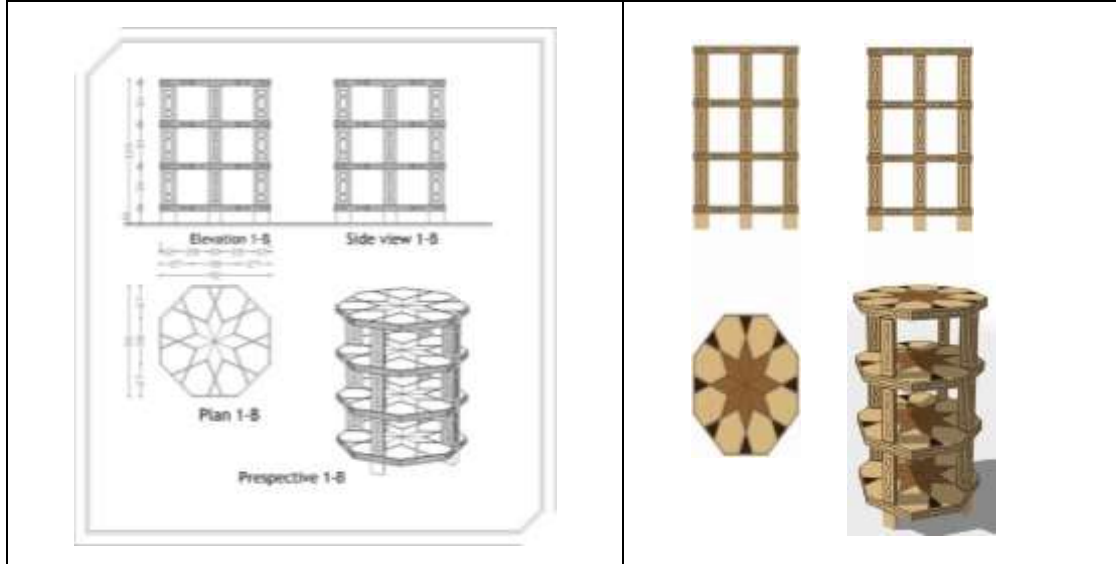

شكل (1-C) المساقط الثلاثة والمنظور المجمع لوحدة العرض المثلثة باستخدام الجفت كإطار بداخله مستطيل لجنب الرف

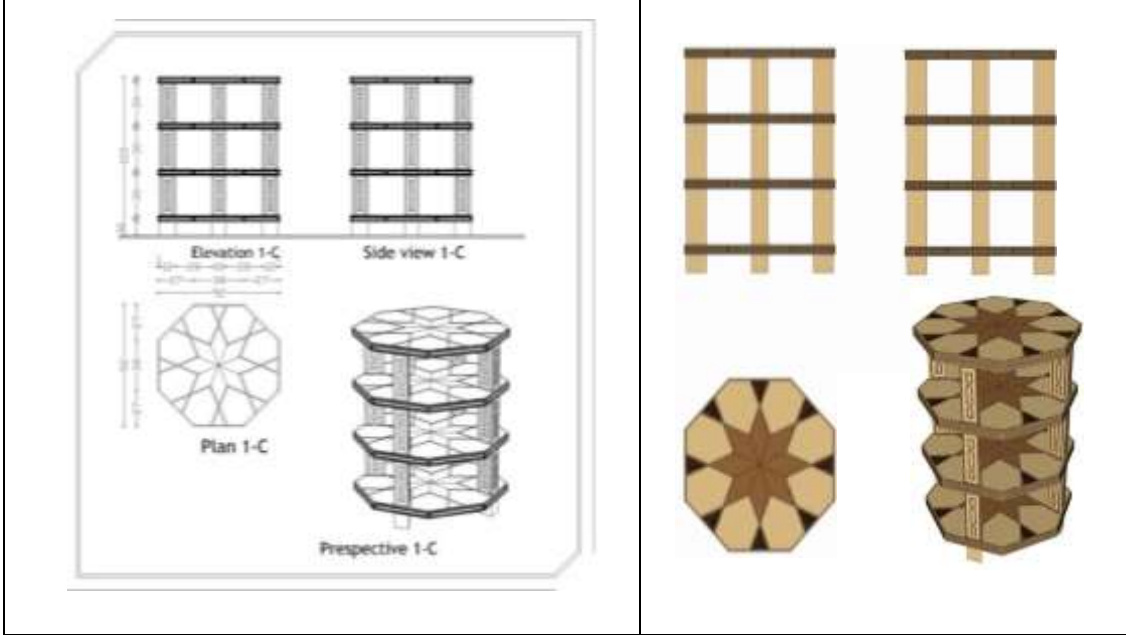

-إسلوب الصناعة والتشكيل :

استخدم للتشكيل أسلوب التطعيم بلصق القشرة القرو والماهو جنى وتلصق على ألواح الخشب ، ويتم تحديد الإطارات للأشكال الهندسية باستخدام المستريكات . إلى جانب تحديد الأشكال الهندسية كأجزاء الطبقة النجمية بالمستريكات مع استخدام أسلوب التفريغ النافذ لبعض أجزاء الطبقة النجمية بالتناوب.- عناصر التشكيل الزخرفي:

ويبين شكل (1-1-A/B/C) المقترحات الثلاثة لتنوع الزخارف على جوانب القرصة والأعمدة الرأسية الداعمة للوحدة: أ- باستخدام الشرفات¹³ كعنصر تشكيل زخرفي على أجناب الأرفف كذلك التي كانت تستخدم أعلى الكرانيش لنهو الجزء العلوي للكرانيش التي تعلو الحوائط الخارجية بالمساجد وكذلك قطع الأثاث بالمنازل الإسلامية القديمة بمصر. ب- الجفوت المتقاطعة والإطارات ذات الجفوت التي تحصر بداخلها مستطيلات كعناصر تشكيل زخرفي على أجناب الأرفف

ج- استخدمت أشكال الأطباق النجمية على القرصة.

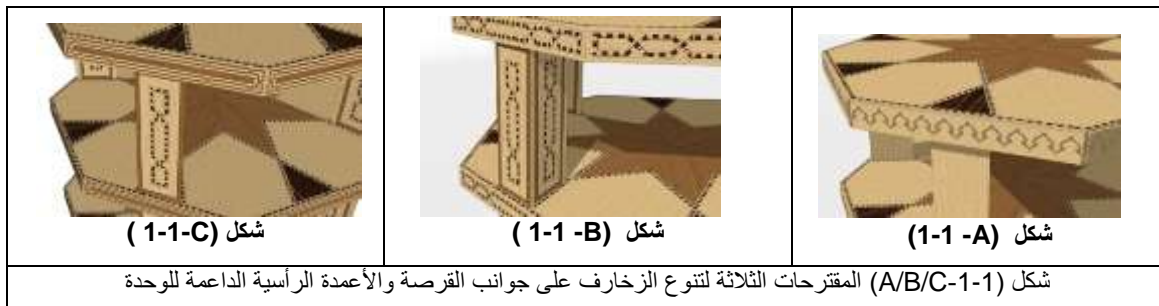

شكل (1-1-C)

شكل (1-1-B)

شكل (1-1-A)

شكل (1-1-A/B/C) المقترحات الثلاثة لتنوع الزخارف على جوانب القرصة والأعمدة الرأسية الداعمة للوحدة

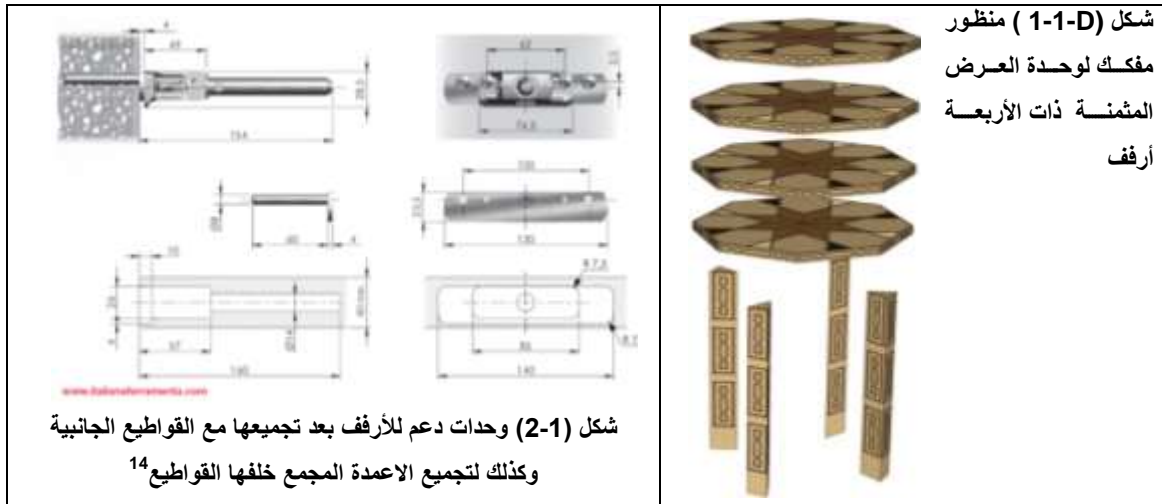

التصميم الثاني: وحدة عرض وسطية للمنتجات في المعارض الدولية تحمل السمات المصرية ذات 4 قاطوع مائلة على الجنب و3 أرفف¹⁵

التوصيف:

وحدة عرض وسطية (169×40×200 سم) ذات أربعة قواطع ثلاثية الأرفف ويجمع كل اثنان منها على المسقط الأفقى للأرفف بزواوية منفرجة أى أنها مائلة بالنسبة لحرف الرف.

-إسلوب الصناعة والتشكيل :

أ-إسلوب تجميع القواطع:تجمع مع الأرفف بطريقة تفريغ سمك الأرفف من القاطوع وكذلك سمك القاطوع من الأرفف بقيمة نصف العمق لكل من القاطوع والرف كما فى شكل (2-3،2) ثم تجمع بوحدات بسيطة لضمان إحكام تثبيت الرف شكل (2-2).

ب- إستخدم إسلوب التطعيم بالقشرة على الخشب بشكل طبق نجمى وتفريغ النجمة الداخلية واستخدمت شرائط المستريك كإطارات لتحديد الأشكال الهندسية لمكونات الطبق النجمى.

- المقاسات الداخلية لمنطقة العرض وأبعاد المنتجات المتاح عرضها بتلك الوحدة:

- يبلغ عمق الرف 40 سم وعرض القاطوع المائل بزواوية على جنب الرف 51 سم وطول القاطوع 169 سم.

- يبلغ ارتفاع الرف 51 سم ويوفر ميل القواطع مساحة مثلثة قاعدتها 77 سم و بعد عمودى عن رأس المثلث 37 سم.

-المعروضات المقترحة:

تسمح الأبعاد السابقة بعرض مايلي من منتجات عليها(بحد أقصى 35 سم عمق ، 45 سم ارتفاع):

- كتب وكتيبات عن مصر والمناطق السياحية أو الأثرية أو الأنشطة العلمية والفنية والثقافية والصناعية والزراعية والتجارية والرياضية مقاس A4 أو A3 فى وضع رأسي موازى لأحد القاطوعين

-بعض عبوات المنتجات المصرية سواء الزراعية أو الصناعية أو الأطعمة المحفوظة

- عرض معدات فى حدود نفس الأبعاد المذكورة.

- يمكن عرض منتجات (هدايا او حلى أو اكسسوارات ... تحمل الملامح المصرية)

14 ITALIANA FERRAMENTA " WOOD AND GLASS SHELVING SYSTEM", TRIAD MAXI , PAGE 6
http://www.italianaferramenta.it/catalogue/wood-and-glass-shelving-systems/triade-maxi.php

نها فخرى عبد السلام" التصميم الثاني: وحدة عرض للمنتجات فى المعارض الدولية تحمل السمات المصرية ذات 4 قاطوع مائلة على الجنب و3 أرفف" من 15 تصميم الباحثة

- عناصر التشكيل الزخرفي:

أ- استخدمت زخارف الطبق النجمي بكل قاطوع فإحتوى كل منها على 3 أطباق نجمية مثمانة ذو أركان مثمانة شكل(2-6:4)

ب- استخدمت شرائط المستريك كإطارات لتحديد الأشكال الهندسية لمكونات الطبق النجمي.

- بعض القيم الجمالية للتصميم: شكل(2-6:4)

أ- تحقق التنوع والتباين بالتبادل بين لوني القشرة القرو والماهوجنى رأسيا وتستخدم بدائل الزجاج من الأكريليك وغيره من الخامات الشفافة أو الملونة .

ب- التنوع فى تفرغ الطبق النجمى فتارة تفرغ الكندة فى الصف العلوى وتارة تفرغ النجمة المركزية للطبق النجمى فى الصف التالى فى اتجاه أسفل القاطوع مما يحقق مبدأ الوحدة مع التنوع.

التصميم الثانى : تصميم مقترح لوحدة عرض وسطية للمنتجات فى المعارض الدولية تحمل السمات المصرية

ذات 4 قاطوع مائلة على الجنب و3 أرفف

شكل (2) المساقط الثلاثة والمنظور المجمع لوحدة العرض ذات الأربعة فواطيع ثلاثية الأرفف وهى مجمعة

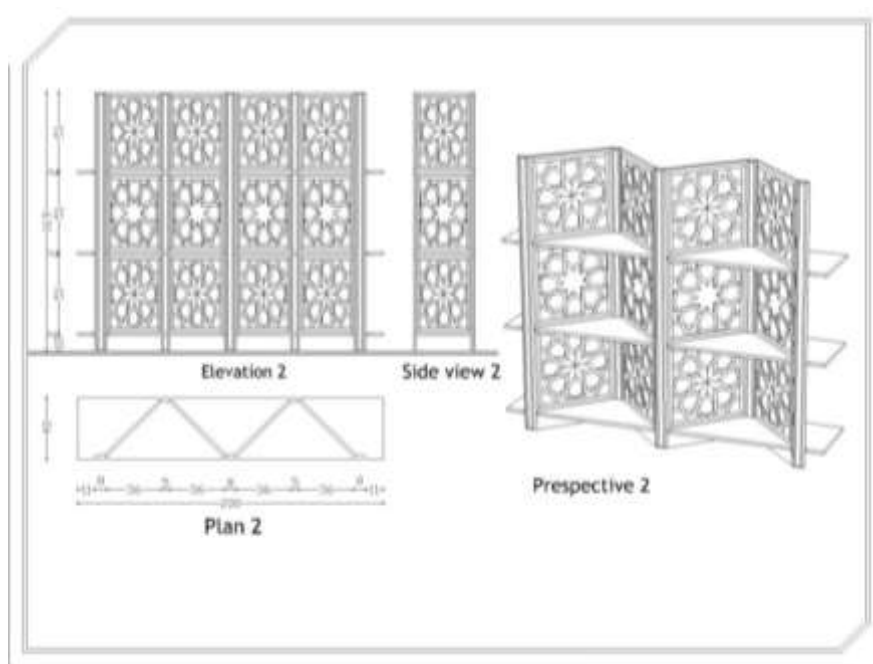



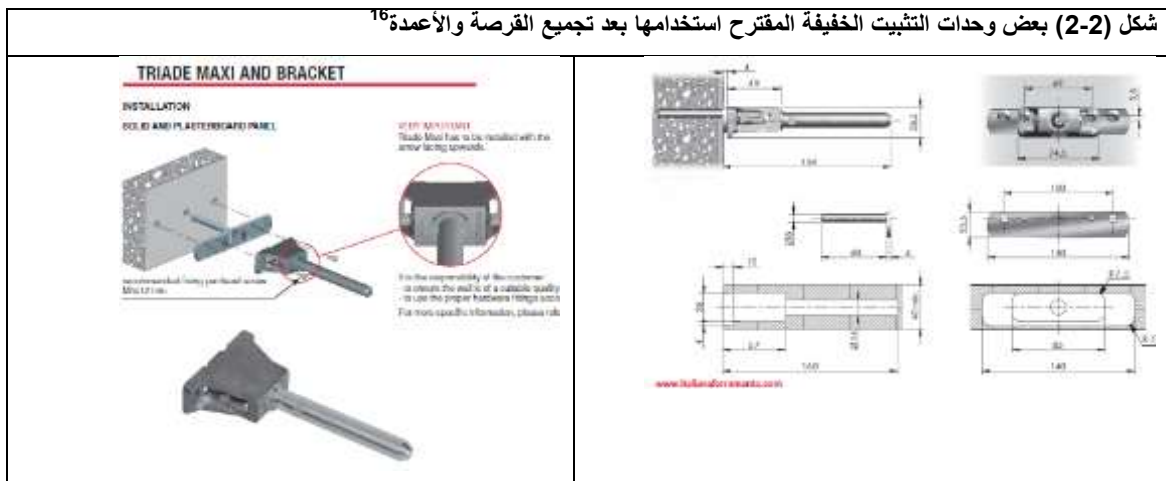

شكل (1-2) المساقط الثلاثة والمنظور المجمع لوحدة العرض ذات الأربعة قواطع ثلاثية الأرفف وهي مجمعة

شكل (2-2) بعض وحدات التثبيت الخفيفة المقترح استخدامها بعد تجميع القرصة والأعمدة¹⁶

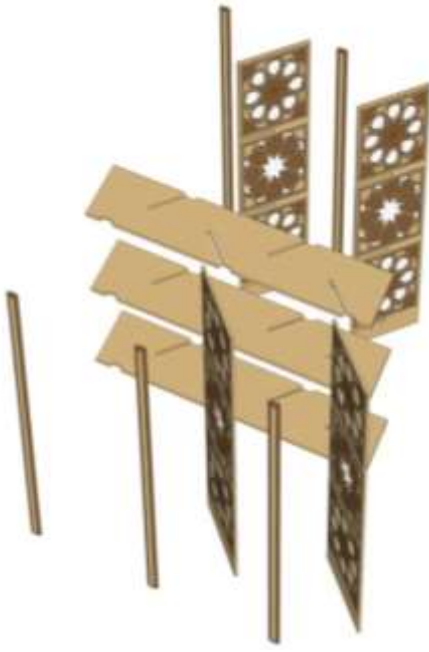

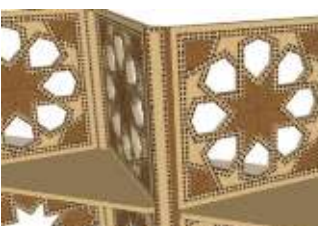
	<p>شكل (2-4) تقابل العمود مع القاطوعين المتجاورين.</p>		<p>شكل (2-3) منظور مفكك لوحة العرض ذات الأربعة قواطع والثلاث أرفف والأعمدة المستخدمة لتجميع تقابل القواطع معاً</p>
	<p>شكل (2-5) استخدام إسلوب التطعيم بالقشرة على الخشب.</p>		
	<p>شكل (2-6) التنوع والتباين بالتبادل بين لونى القشرة وكذلك تفريغ الطبقة النجمي</p>		

التصميم الثالث: وحدة عرض وسطية للمنتجات فى المعارض الدولية تحمل السمات المصرية ذات 2 قاطوع مائلة على الجنب و ثلاث أرفف: 17

التوصيف:

وحدة عرض وسطية (115×40×169 سم) ذات وجهين ويمكن أن تكون حائطية ذات 2 قاطوع تجمع معاً على المسقط الأفقى للأرفف بزواوية منفرجة أى أنها مائلة بالنسبة لحرف الرف. كما فى شكل (3) والقواطع قابلة للفك والتجميع حيث تفك وتوضع فى صندوق من الكرتون المقوى لحمايتها من التلف أثناء النقل بعد انتهاء المعرض .

-إسلوب الصناعة والتشكيل :

أ-إسلوب تجميع القواطع:تجمع مع الأرفف بطريقة تفريغ سمك الأرفف من القاطوع وكذلك سمك القاطوع من الأرفف بقيمة نصف العمق لكل من القاطوع والرف ثم تجمع بوحدات بسيطة لضمان إحكام تثبيت الرف.

ب- إستخدام إسلوب التطعيم بالقشرة على الخشب بشكل طبق نجمى وتفريغ النجمة الداخلية واستخدمت شرائط المستريك كإطارات لتحديد الأشكال الهندسية لمكونات الطبقة النجمي.

- المقاسات الداخلية لمنطقة العرض وأبعاد المنتجات المتاحة عرضها بتلك الوحدة:

- يبلغ عمق الرف 40 سم وعرض القاطوع المائل بزواوية على جنب الرف 51 سم وطول القاطوع 169 سم.

- يبلغ ارتفاع الرف 51 سم ويوفر ميل القواطع مساحة مثلثة قاعدتها 77 سم و بعد عمودى عن رأس المثلث 37 سم.

-المعروضات المقترحة:

تسمح الأبعاد السابقة بعرض مايلي من منتجات عليها(بحد أقصى 35 سم عمق ، 45 سم ارتفاع):

17إنها فخرى عبد السلام" التصميم الثالث: وحدة عرض للمنتجات فى المعارض الدولية تحمل السمات المصرية ذات 2 قاطوع مائلة على الجنب و ثلاث أرفف " من تصميم الباحثة

- كتب وكتيبات عن مصر والمناطق السياحية أو الأثرية أو الأنشطة العلمية والفنية والثقافية والصناعية والزراعية والتجارية والرياضية مقاس A4 أو A3 فى وضع رأسي موازى لأحد القاطوعين
- بعض عبوات المنتجات المصرية سواء الزراعية أو الصناعية أو الأطعمة المحفوظة
- عرض معدات فى حدود نفس الأبعاد المذكورة.
- يمكن عرض منتجات (هدايا او حلى أو اكسسوارات ... تحمل الملامح المصرية)

- عناصر التشكيل الزخرفى:

أ- وإستخدمت زخارف الطبق النجمى بكل قاطوع حيث إحتوى كل منها على 3 أطباق نجمية مئمنة ذو أركان مئمنة. قابلة لل فك والتجميع حيث تفك وتوضع فى صندوق من الكرتون المقوى لحمايتها من التلف. وبعد التجميع للخشب يمكن تثبيت وحدات تجميع بسيطة لضمان تماسك الأرفف والوحدة معاً بواسطة وحدات التجميع ب- استخدمت شرائط المستريك كإطارات لتحديد الأشكال الهندسية لمكونات الطبق النجمى.

- بعض القيم الجمالية للتصميم: شكل (1،2،3)

أ- تحقق التنوع والتباين بالتبادل بين لوني القشرة القرو والماهوجنى رأسيا وتستخدم بدائل الزجاج من الأكريليك وغيره من الخامات الشفافة أو الملونة .

ب-التنوع فى تفرغ الطبق النجمى فتارة تفرغ الكندة فى الصف العلوى وتارة تفرغ النجمة المركزية للطبق النجمى فى الصف التالى فى اتجاه أسفل القاطوع مما يحقق مبدأ الوحدة مع التنوع.

التصميم الثالث : تصميم مقترح لوحدة عرض وسطية للمنتجات فى المعارض الدولية تحمل السمات

المصرية ذات 2 قاطوع مائلة على الجنب وثلاث أرفف

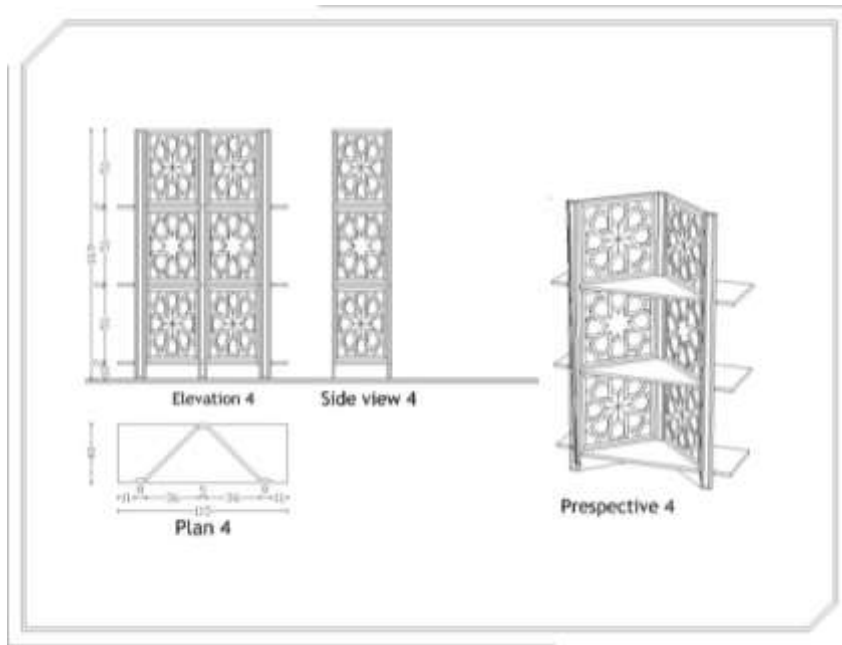

شكل (3) المساقط الثلاثة والمنظور المجمع للوحدة ذات 2 قاطوع وثلاث أرفف



شكل (2-3) منظور علوى مجمع للوحدة ذات
2 قاطوع وثلاث أرفف

شكل (1-3) منظور مجمع للوحدة ذات 2 قاطوع وثلاث
أرفف

التصميم الرابع: وحدة عرض للمنتجات فى المعارض الدولية تحمل السمات المصرية ذات 4 قاطوع موازية لجنب الأرفف وخمس أرفف: 18

التوصيف:

وحدة عرض وسطية (153×40×193) ذات وجهين ويمكن أن تكون حائطية 4 قواطع كما فى شكل (4)، (1-4) قابلة للتركيب والتجميع حيث تفك وتوضع فى صندوق من الكرتون المقوى لحمايتها من التلف أثناء النقل بعد انتهاء المعرض .

-إسلوب الصناعة والتشكيل :

أ-إسلوب تجميع القواطع: تجمع مع الأرفف بطريقة تفريغ سمك الأرفف من القاطوع وكذلك سمك القاطوع من الأرفف بقيمة نصف العمق لكل من القاطوع والرف الموجودة وتجمع متعامدة رأسياً موازية لجنب الأرفف وبعد التجميع للخشب يمكن تثبيت وحدات تجميع بسيطة لضمان إحكام تثبيت الرف والوحدة معاً بواسطة وحدات التجميع، (2-4)، (3-4) ب- استخدم أسلوب التطعيم بالقشرة على الخشب بشكل طبق نجمى وتفريغ النجمة الداخلية واستخدمت شرائط المستريك كإطارات لتحديد الأشكال الهندسية لمكونات الطبق النجمى.

- المقاسات الداخلية لمنطقة العرض وأبعاد المنتجات المتاح عرضها بتلك الوحدة:

يبلغ عمق الرف 40 سم وارتفاعه 35 سم وطول الرف 153 سم ومقسم بثلاث قواطع تحصر كل اثنان منها مسافة 40 سم وارتفاع القاطوع 193 سم والمسافة الداخلية بين الأرفف 35 سم والرف العلوى قابل لعرض أشياء عليه أطول من 35 لأن الوحدة مفتوحة من أعلى .

- عناصر التشكيل الزخرفى:

أ- استخدمت زخارف الطبق النجمى بكل قاطوع حيث إحتوى كل منها على 5 أطباق نجمية مثنمة ذو أركان مثنمة.

ت- استخدمت شرائط المستريك كإطارات لتحديد الأشكال الهندسية لمكونات الطبق النجمى.

ث- المعروضات المقترحة:

ج- تسمح الأبعاد السابقة بعرض مايلي من منتجات عليها (بحد أقصى 35 سم عمق ، 30 سم ارتفاع):

نها فخرى عبد السلام" التصميم الرابع: وحدة عرض للمنتجات فى المعارض الدولية تحمل السمات المصرية ذات 4 قاطوع موازية لجنب الأرفف وثلاث 18 أرفف " من تصميم الباحثة

- ح- كتب وكتيبات عن مصر والمناطق السياحية أو الأثرية أو الأنشطة العلمية والفنية والثقافية والصناعية والزراعية والتجارية والرياضية مقاس A4 فى وضع رأسي موازى لأحد القاطوعين
- خ- بعض عبوات المنتجات المصرية سواء الزراعية أو الصناعية أو الأطعمة المحفوظة
- د- عرض معدات فى حدود نفس الأبعاد المذكورة.
- ذ- يمكن عرض منتجات (هدايا أو حلى أو اكسسوارات ... تحمل الملامح المصرية)
- ر- بعض القيم الجمالية للتصميم:
- ز- أ- تحقق التنوع والتباين بالتبادل بين لوني القشرة القرو والماهو جنى رأسيا وتستخدم بدائل الزجاج من الأكريليك وغيره من الخامات الشفافة أو الملونة .
- س- ب- التنوع فى تفرغ الطباق النجمى فتارة تفرغ الكندة فى الصف العلوى وتارة تفرغ النجمة المركزية للطبق النجمى فى الصف التالى فى اتجاه أسفل القاطوع مما يحقق مبدأ الوحدة مع التنوع.

التصميم الرابع : تصميم مقترح لوحدة عرض وسطية ذات وجهين و4 قواطع تجمع متعامدة رأسيا وأفقيا على الأرفف

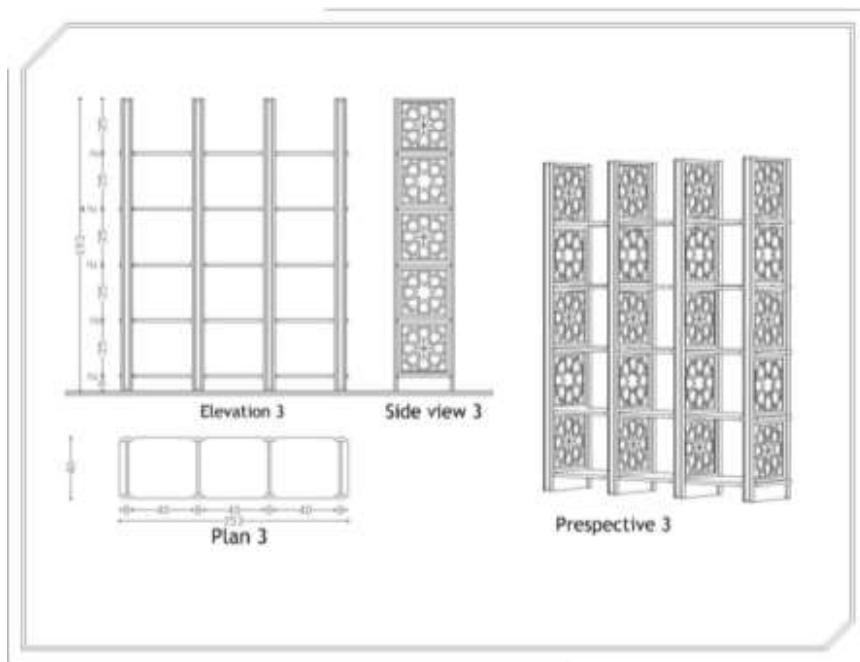

شكل (4) المساقط الثلاثة والمنظور المجمع للوحدة ذات 4 قواطع وخمس أرفف

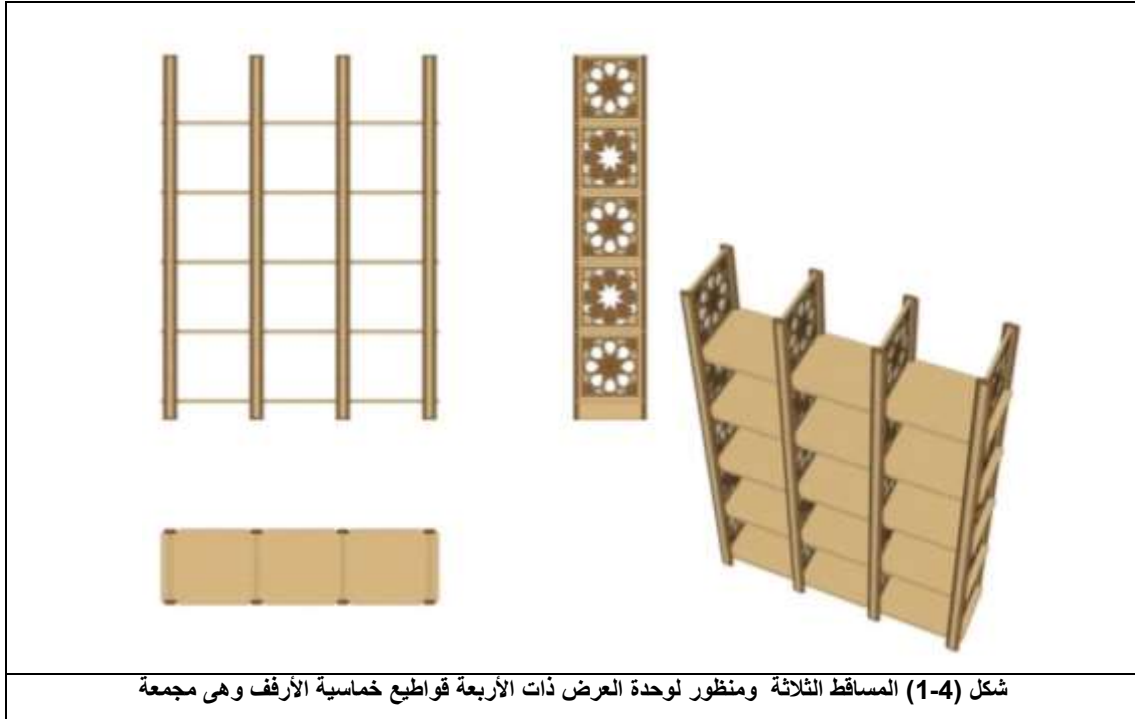

التصميم الرابع : تصميم مقترح لوحدة عرض للمنتجات في المعارض الدولية تحمل السمات المصرية ذات4 قاطوع مائلة على الجنب و5أرفف

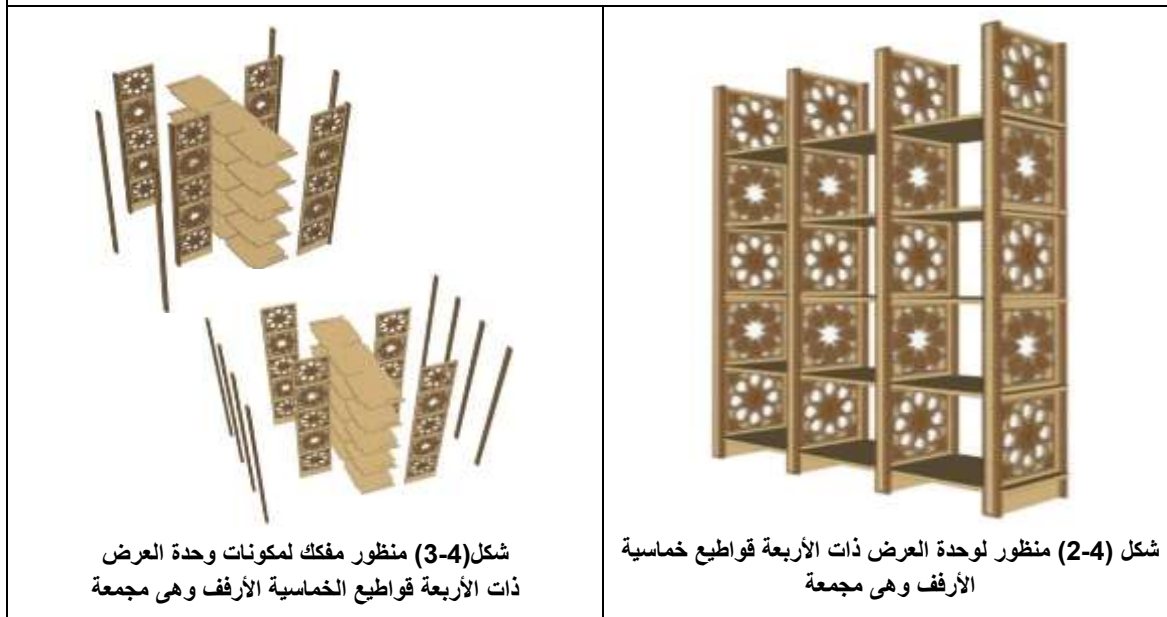

شكل(3-4) منظور مفكك لمكونات وحدة العرض ذات الأربعة قواطع الخماسية الأرفف وهي مجمعة

التصميم الخامس : وحدة عرض للمنتجات فى المعارض الدولية تحمل السمات المصرية ذات 3 قاطوع موازية لجنب الأرفف وخمس أرفف¹⁹

التوصيف:

وحدة عرض وسطية (193×40×153) ذات وجهين ويمكن أن تكون حائطية 3 قواطع تجمع متعامدة رأسياً وموازية لجنب الأرفف شكل(5) قابلة للفك والتجميع حيث تفك وتوضع فى صندوق من الكرتون المقوى لحمايتها من التلف أثناء النقل.

-إسلوب الصناعة والتشكيل :

أ-إسلوب تجميع القواطع: تجمع مع الأرفف بطريقة تفريغ سمك الأرفف من القاطوع وكذلك سمك القاطوع من الأرفف بقيمة نصف العمق لكل من القاطوع والرف الموجودة وتجمع متعامدة رأسياً موازية لجنب الأرفف كما فى شكل(5) وبعد التجميع للخشب يمكن تثبيت وحدات تجميع بسيطة لضمان إحكام تثبيت الرف والوحدة معاً بواسطة وحدات التجميع ب- إستخدام إسلوب التطعيم بالقشرة على الخشب بشكل طبق نجمى وتفريغ النجمة الداخلية واستخدمت شرائط المستريك كإطارات لتحديد الأشكال الهندسية لمكونات الطبق النجمى.

- المقاسات الداخلية لمنطقة العرض وأبعاد المنتجات المتاح عرضها بتلك الوحدة:

يبلغ عمق الرف 40 سم وارتفاعه 35 سم وطول الرف 105 سم ومقسم بثلاث قواطع تحصر كل اثنان منها مسافه 40سم وارتفاع القاطوع 193 سم والمسافة الداخلية بين الأرفف 35 سم والرف العلوى قابل لعرض أشياء عليه أطول من 35 لأن الوحدة مفتوحة من أعلى .

التصميم الخامس : وحدة عرض للمنتجات فى المعارض الدولية تحمل السمات المصرية ذات 3 قاطوع موازية لجنب الأرفف وخمس أرفف

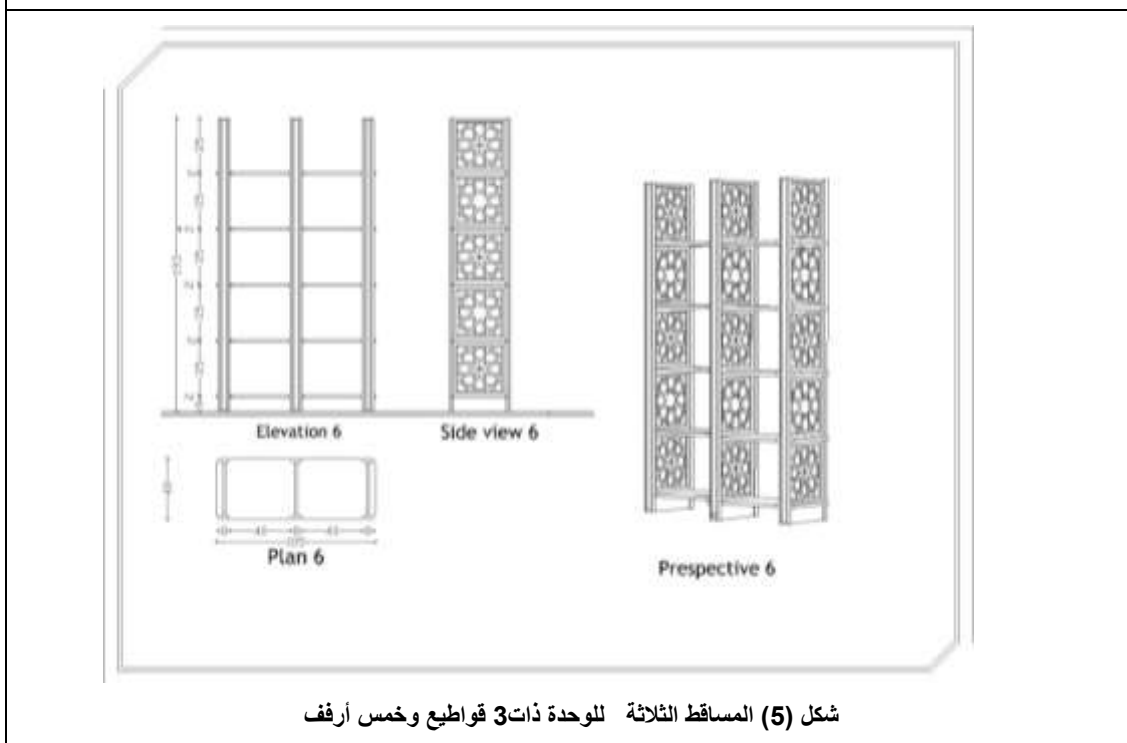

شكل (5) المساقط الثلاثة للوحدة ذات 3 قواطع وخمس أرفف

¹⁹إنها فخرى عبد السلام" التصميم الخامس : وحدة عرض للمنتجات فى المعارض الدولية تحمل السمات المصرية ذات 3 قاطوع موازية لجنب الأرفف و5 أرفف " من تصميم الباحثة

- عناصر التشكيل الزخرفي:

أ- استخدمت زخارف الطبق النجمي بكل قاطوع حيث إحتوى كل منها على 5 أطباق نجمية مثمانة ذو أركان مثمانة.
ب- استخدمت شرائط المستريك كإطارات لتحديد الأشكال الهندسية لمكونات الطبق النجمي.

-المعروضات المقترحة:

تسمح الأبعاد السابقة بعرض مايلي من منتجات عليها(بحد أقصى 35 سم عمق ، 30 سم ارتفاع):
- كتب وكتيبات عن مصر والمناطق السياحية أو الأثرية أو الأنشطة العلمية والفنية والثقافية والصناعية والزراعية والتجارية والرياضية مقاس A4 فى وضع رأسي موازى لأحد القاطوعين
-بعض عبوات المنتجات المصرية سواء الزراعية أو الصناعية أو الأطعمة المحفوظة
- عرض معدات فى حدود نفس الأبعاد المذكورة.
- يمكن عرض منتجات (هدايا او حلى أو اكسسوارات ... تحمل الملامح المصرية)

- بعض القيم الجمالية للتصميم:

أ- تحقق التنوع والتباين بالتبادل بين لوني القشرة القرو والماهوجنى رأسيا وتستخدم بدائل الزجاج من الأكريليك وغيره من الخامات الشفافة أو الملونة .
ب- التنوع فى تفرغ الطبق النجمي فتارة تفرغ الكندة فى الصف العلوى وتارة تفرغ النجمة المركزية للطبق النجمي فى الصف التالى فى اتجاه أسفل القاطوع مما يحقق مبدأ الوحدة مع التنوع.

التصميم السادس: كاونتر الإستقبال فى أجنحة المعارض الدولية يحمل السمات المصرية²⁰**التوصيف:**

أبعاد الكاونتر (183×65×110سم) وهو عبارة عن وجه 96 سم وارتفاعه 110 سم وعلى جانبه جزء مشطوف على 45 درجة يبلغ عرضه 48 سم كما فى شكل (6) ثم جنبيين وعند إلتقاء الزوايا يوجد عمود عرض 7 سم عند جميع زوايا إلتقاء الوجه مع الأجزاء المشطوفة وكذلك إلتقاء الزوايا المشطوفة مع الجنب . وبعد التجميع للخشب يمكن تثبيت وحدات تجميع بسيطة لضمان تماسك القرصة مع الأجناب بواسطة وحدات التجميع الموجودة ويبلغ عرض حشوة الوجه 90 سم ويحتوى على مربع يتوسطه زخارف نفس الطبق النجمي المستخدم فى باقى الوحدات كما فى شكل (6) ويبلغ ارتفاع الكاونتر 110 سم ليسمح بتدوين استمارات التعارف او أى ملحوظات تناسب الزائر واقفاً كمسطح عمل يناسب وضع الوقوف للإنسان.

- عناصر التشكيل الزخرفي:

أ- استخدمت زخارف الطبق النجمي فالجزء المشطوف يحتوى على وحدتين من الأطباق النجمية المثمانة ذات الأركان المثمانة
ب- استخدمت شرائط المستريك كإطارات لتحديد الأشكال الهندسية لمكونات الطبق النجمي.

-إسلوب الصناعة والتشكيل :

أ-إسلوب تجميع الجوانب: وتجمع الأجناب معاً وتجمع القرصة مع الأجناب بوحدات التجميع (إيليتا) كما فى شكل(6)

20نها فخرى عبد السلام" التصميم السادس : كاونتر الإستقبال فى أجنحة المعارض الدولية يحمل السمات المصرية " من تصميم الباحثة

ب- استخدم أسلوب التطعيم بالقشرة على الخشب بشكل طبق نجمي وتفريغ النجمة الداخلية واستخدمت شرائط المستريك كإطارات لتحديد الأشكال الهندسية لمكونات الطبق النجمي.

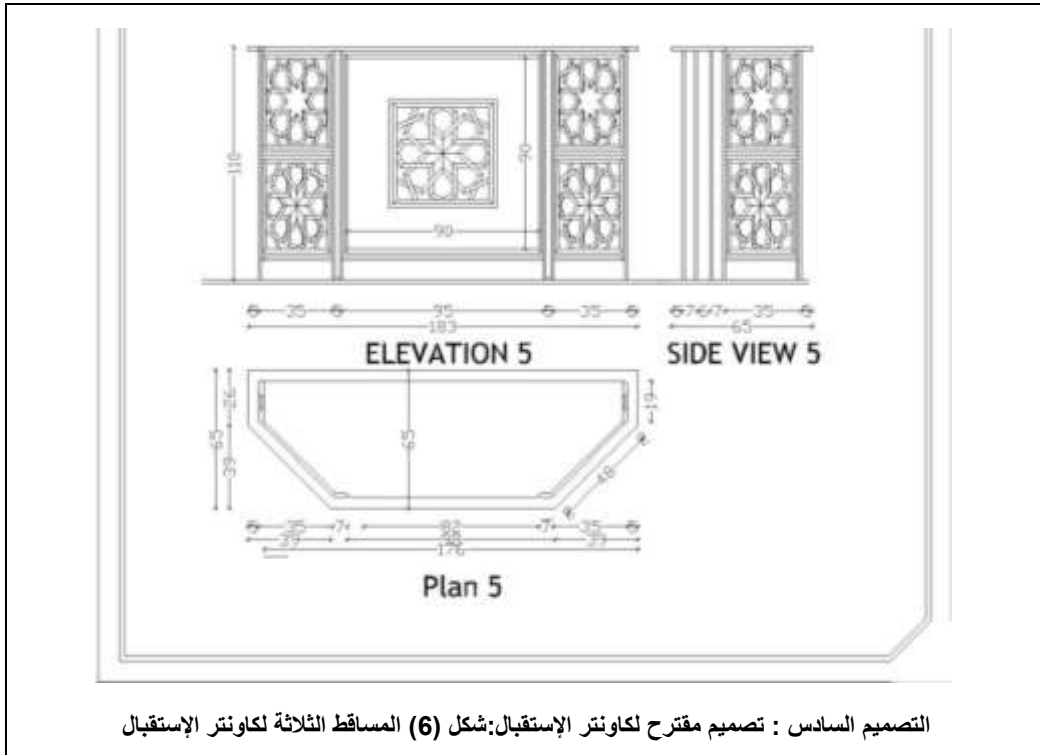

التصميم السادس : تصميم مقترح لكاونتر الإستقبال: شكل (6) المساقط الثلاثة لكاونتر الإستقبال

- عناصر التشكيل الزخرفي:

أ- استخدمت زخارف الطبق النجمي بكل قاطوع حيث إحتوى كل منها على 5 أطباق نجمية مثمانة ذو أركان مثمانة.
ب- استخدمت شرائط المستريك كإطارات لتحديد الأشكال الهندسية لمكونات الطبق النجمي.

- بعض القيم الجمالية للتصميم:

أ- تحقق التنوع والتباين بالتبادل بين لوني القشرة القرو والماهوجنى رأسيا
ب- التنوع في تفريغ الطبق النجمي فتارة تفرغ الكندة في الصف العلوى وتارة تفرغ النجمة المركزية للطبق النجمي في الصف التالى في اتجاه أسفل القاطوع مما يحقق مبدأ الوحدة مع التنوع. وتستخدم بدائل الزجاج من الأكريليك وغيره من الخامات الشفافة أو الملونة .

ثانياً: بعض المساقط الأفقية المقترحة لتوزيع الأثاث في أجنحة العرض مع مراعاة المعايير الأرجونومية لحركة الإنسان:

1- تصميمات مقترحة للمسقط الأفقى لجناح عرض مساحة 4.5 متر × 6 متر: 21

متر × 6 متر " من تصميم الباحثة 4.5_ منها فخرى عبد السلام" تصميمات مقترحة للمسقط الأفقى لجناح عرض مساحة 21

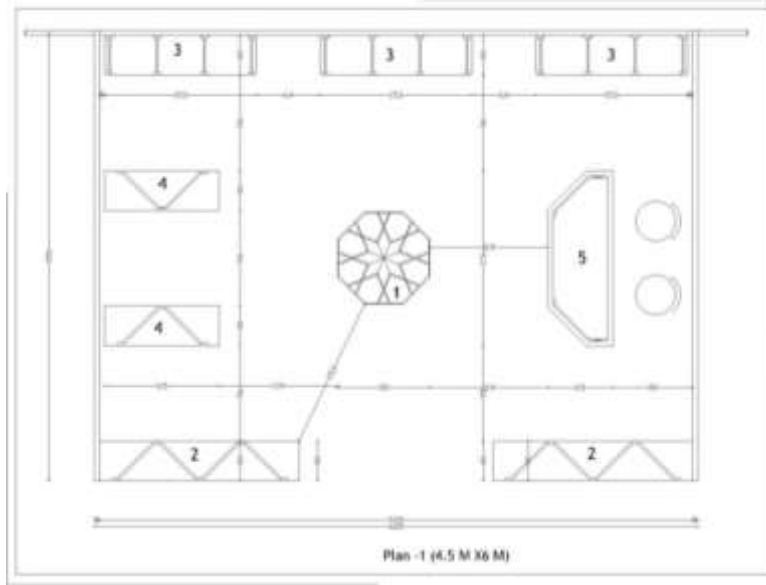
1/1- التصميم الأول:تصميم مقترح للمسقط الأفقى لجناح عرض مساحة 4.5 متر × 6 متر:²²**شكل (1-7) مسقط أفقى (1)**

- 1-وحدة عرض وسطية ذات 4 أرفف والقرصة مثمثة الشكل
- 2-وحدة عرض ذات 4 قواطع مانلة وثلاث أرفف
- 3-وحدة عرض ذات 4 قاطوع موازية لجنب الأرفف و3 أرفف
- 4- وحدة عرض ذات 2 قاطوع مانلة على الجنب وثلاث أرفف
- 5-كاونتر الإستقبال

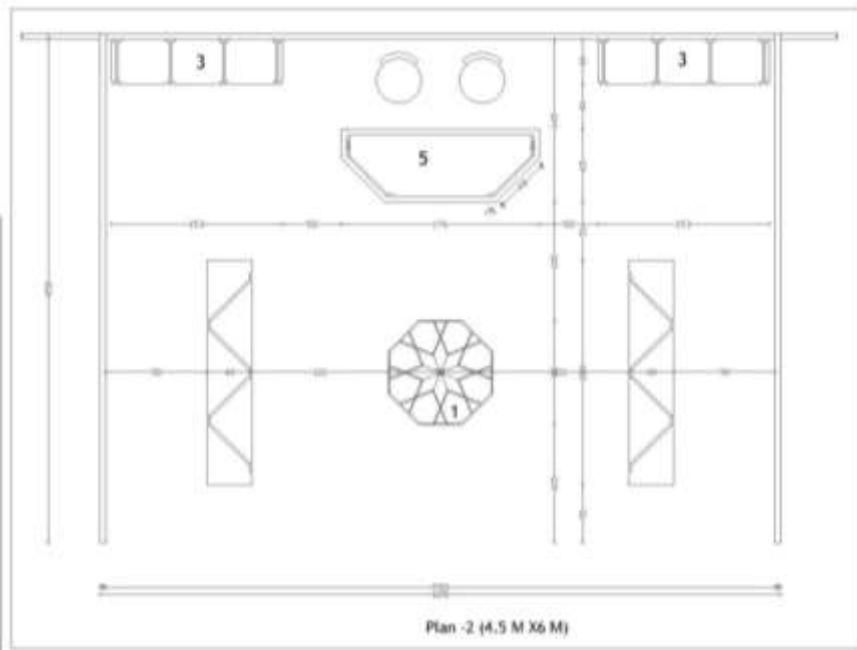
1/2-التصميم الثانى:تصميم مقترح للمسقط الأفقى لجناح عرض مساحة 4.5 متر × 6 متر:²³**شكل (2-7) مسقط أفقى (2)**

- 1-وحدة عرض وسطية ذات 4 أرفف والقرصة مثمثة الشكل
- 2-وحدة عرض ذات 4 قاطوع مانلة على الجنب وثلاث أرفف
- 3-وحدة عرض ذات 4 قاطوع موازية لجنب الأرفف وثلاث أرفف
- 5-كاونتر الإستقبال

²²نها فخرى عبد السلام" التصميم الأول: تصميم مقترح للمسقط الأفقى لجناح عرض مساحة 4.5 متر × 6 متر " من تصميم الباحثة
²³نها فخرى عبد السلام" التصميم الثانى: تصميم مقترح للمسقط الأفقى لجناح عرض مساحة 4.5 متر × 6 متر " من تصميم الباحثة

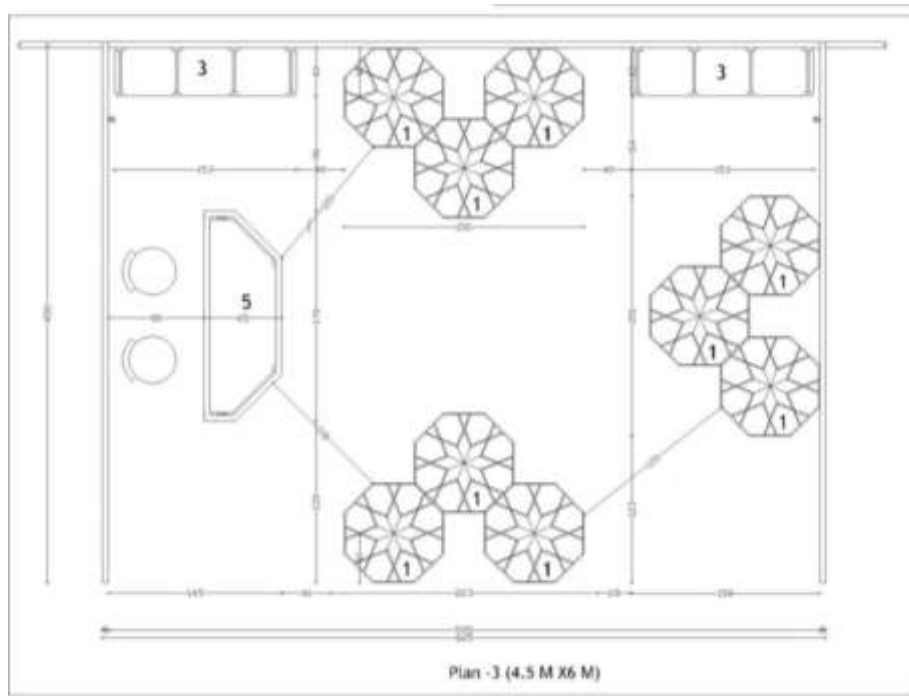
3/1-التصميم الثالث: تصميم مقترح للمسقط الأفقي لجناح عرض مساحة 4.5 متر × 6 متر: ²⁴

- شكل (3-7) مسقط أفقى (3)
 1-وحدة عرض وسطية ذات
 4 أرفف والقرصة مثمثة
 الشكل
 3-وحدة عرض ذات 4
 قاطوع موازية لجنب الأرفف
 وثلاث أرفف
 5-كاونتر الإستقبال

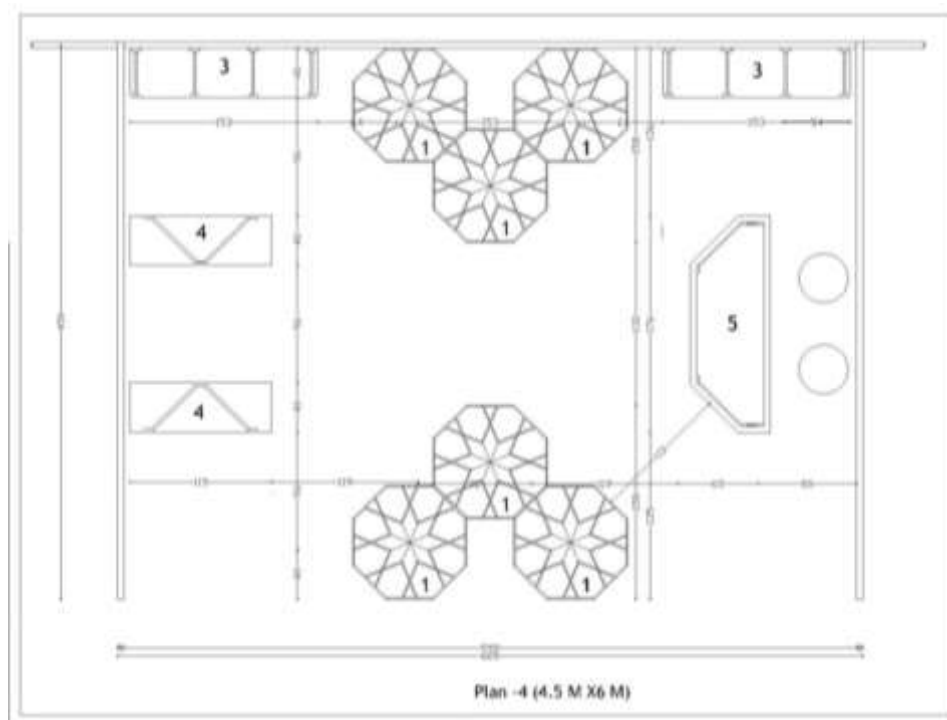
4/1-التصميم الرابع: تصميم مقترح للمسقط الأفقى لجناح عرض مساحة 4.5 متر × 6 متر: ²⁵

- شكل (4-7)
 مسقط أفقى (4)
 1-وحدة عرض وسطية
 ذات 4 أرفف والقرصة
 مثمثة الشكل
 3-وحدة عرض ذات 4
 قاطوع موازية لجنب
 الأرفف وثلاث أرفف
 4- وحدة عرض ذات 2
 قاطوع مانلة على الجنب
 وثلاث أرفف
 5-كاونتر الإستقبال

²⁴نها فخرى عبد السلام" التصميم الثالث: تصميم مقترح للمسقط الأفقى لجناح عرض مساحة 4.5 متر × 6 متر " من تصميم الباحثة
²⁵نها فخرى عبد السلام" التصميم الرابع: تصميم مقترح للمسقط الأفقى لجناح عرض مساحة 4.5 متر × 6 متر " من تصميم الباحثة

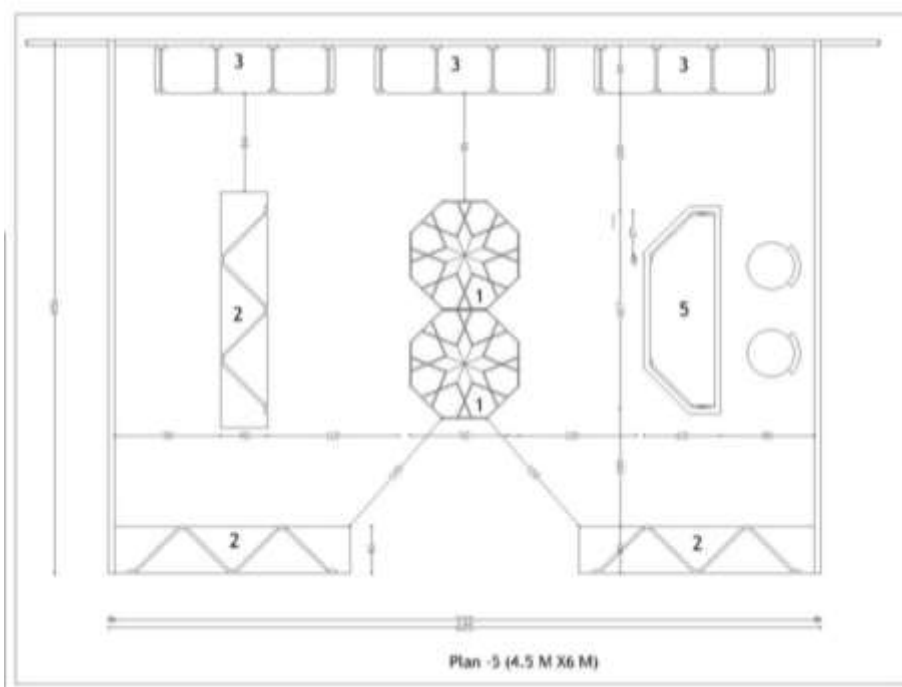
5/1-التصميم الخامس: تصميم مقترح للمسقط الأفقى لجناح عرض مساحة 4.5 متر × 6 متر:²⁶

شكل (5-7)

مسقط أفقى (5)

1-وحدة عرض وسطية ذات

4 أرفف والقرصة ثمثة

الشكل

2- وحدة عرض ذات 4

قاطوع مانلة على الجنب

وثلاث أرفف

3-وحدة عرض ذات 4

قاطوع موازية لجنب الأرفف

وثلاث أرفف

5-كاونتر الإستقبال

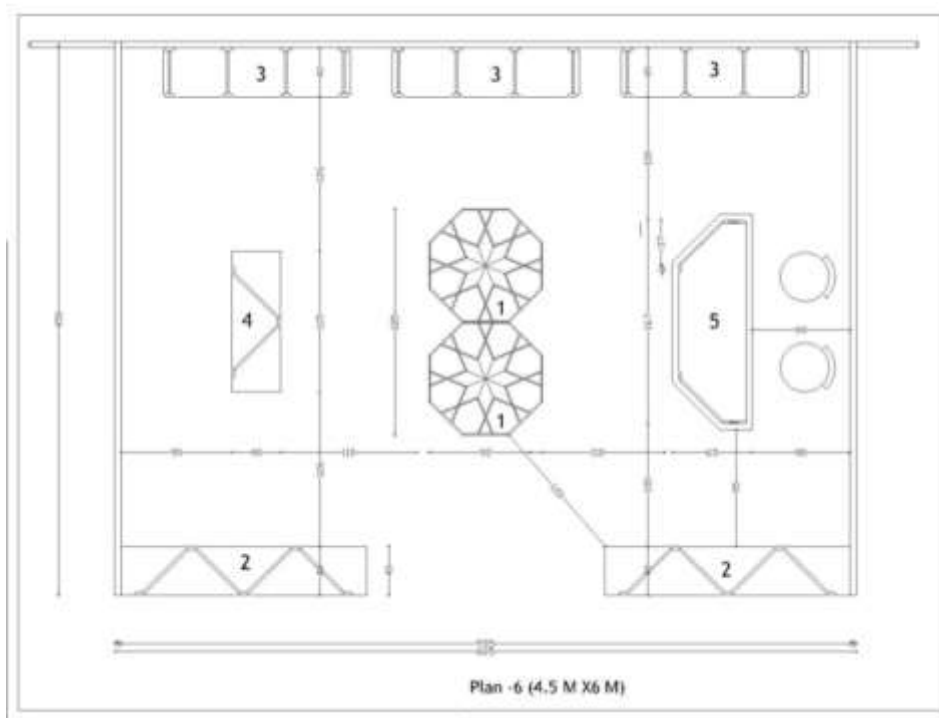
6/1-التصميم السادس: تصميم مقترح للمسقط الأفقى لجناح عرض مساحة 4.5 متر × 6 متر:²⁷

شكل (6-7) مسقط

أفقى (6)

1-وحدة عرض

وسطية ذات 4 أرفف

والقرصة ثمثة الشكل

2- وحدة عرض ذات

4 قاطوع مانلة على

الجنب وثلاث أرفف

3-وحدة عرض ذات

4 قاطوع موازية

لجنب الأرفف وثلاث

أرفف

4- وحدة عرض ذات

2 قاطوع مانلة على

الجنب وثلاث أرفف

5-كاونتر الإستقبال

²⁶ متر × 6 متر " من تصميم الباحثة 4.5مها فخرى عبد السلام" التصميم الخامس: تصميم مقترح للمسقط الأفقى لجناح عرض مساحة

²⁷ متر × 6 متر " من تصميم الباحثة 4.5مها فخرى عبد السلام" التصميم السادس: تصميم مقترح للمسقط الأفقى لجناح عرض مساحة

7/1-التصميم السابع: تصميم مقترح للمسقط الأفقى لجناح عرض مساحة 4.5 متر × 6 متر: 28

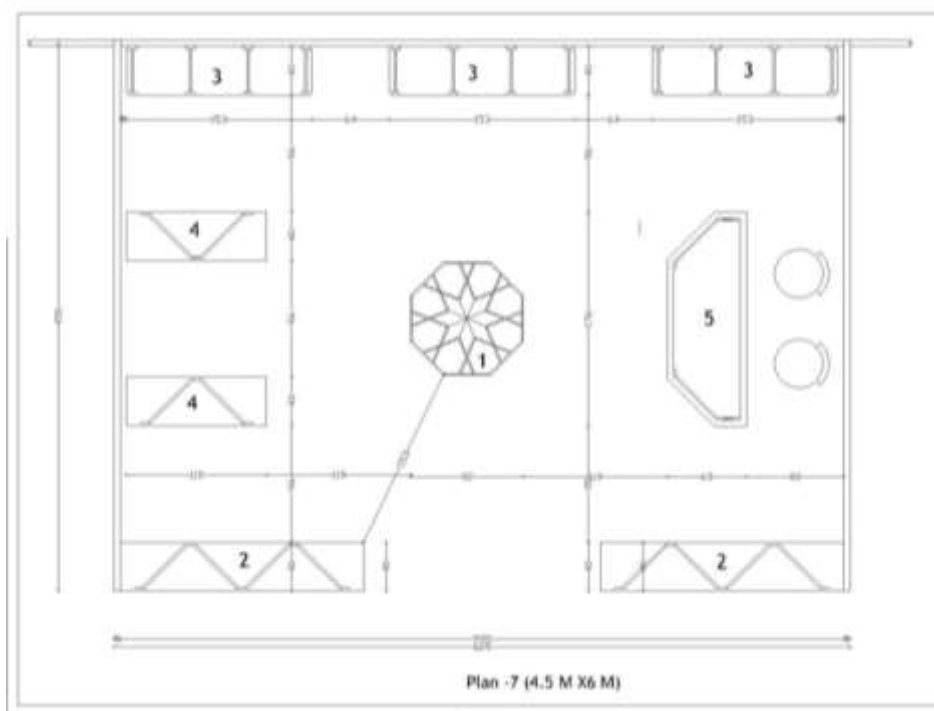

شكل (7-7) مسقط أفقى

(7)

1-وحدة عرض وسطية

ذات 4 أرفف والقرصة

مثمثة الشكل

2- وحدة عرض ذات 4

قاطوع مانلة على الجنب

وثلاث أرفف

3-وحدة عرض ذات 4

قاطوع موازية لجنب

الأرفف وثلاث أرفف

4- وحدة عرض ذات 2

قاطوع مانلة على الجنب

وثلاث أرفف

5-كاونتر الإستقبال

2- جناح عرض مساحة 3 متر × 6 متر:

1/2 - التصميم الثامن: تصميم مقترح للمسقط الأفقى لجناح عرض مساحة جناح عرض مساحة 3 متر × 6 متر: 29

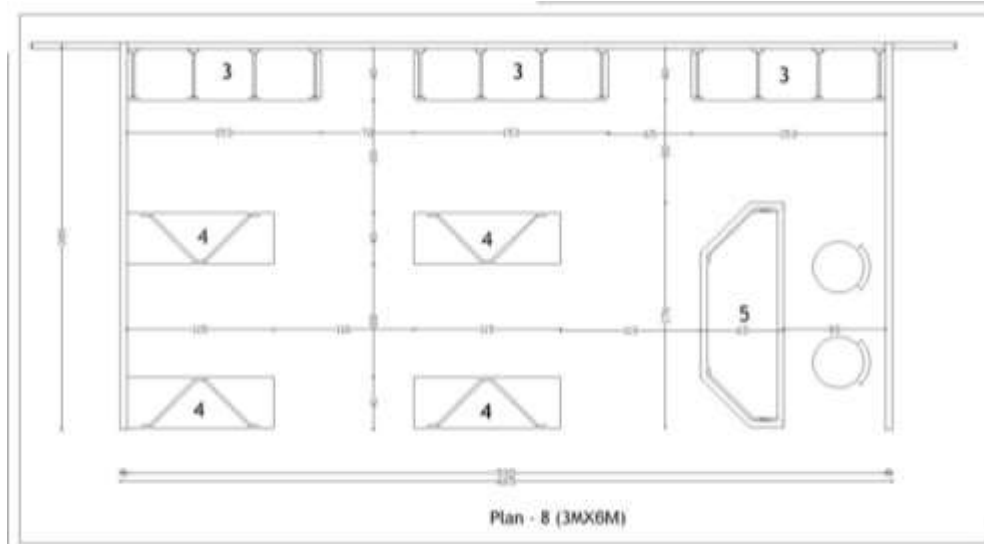

شكل (8-7) مسقط

أفقى (8)

3-وحدة عرض

ذات 4 قاطوع

موازية لجنب

الأرفف وثلاث

أرفف

4- وحدة عرض

ذات 2 قاطوع

مانلة على الجنب

وثلاث أرفف

5-كاونتر الإستقبال

28-نها فخرى عبد السلام" التصميم السابع: تصميم مقترح للمسقط الأفقى لجناح عرض مساحة 4.5 متر × 6 متر " من تصميم الباحثة
 29-نها فخرى عبد السلام" التصميم الثامن: تصميم مقترح للمسقط الأفقى لجناح عرض مساحة 3 متر × 6 متر " من تصميم الباحثة

2/2 - التصميم التاسع: تصميم مقترح للمسقط الأفقى لجناح عرض مساحة جناح عرض مساحة 3 متر x 6 متر: 30

شكل (9/7) مسقط أفقى (9)

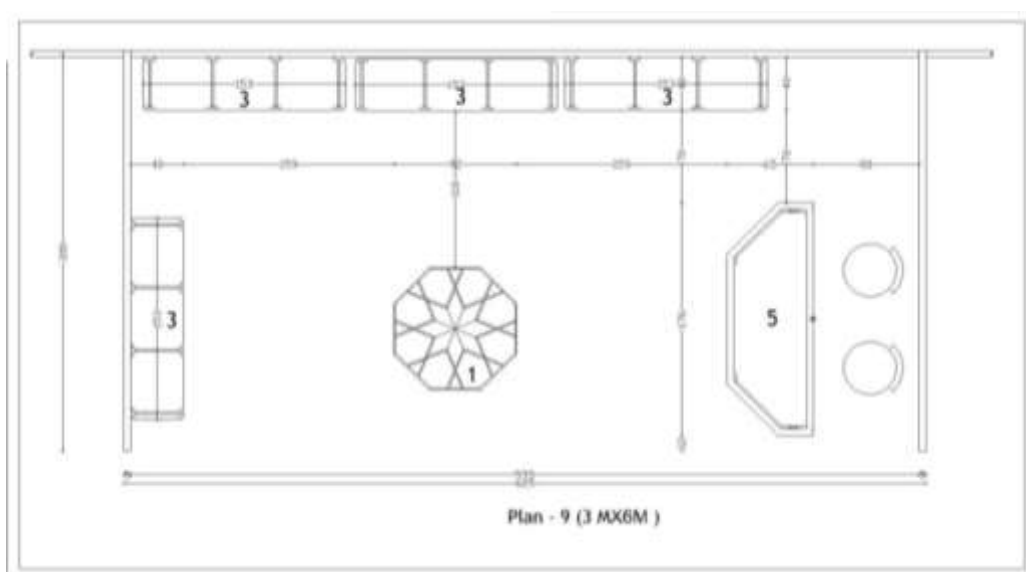

1-وحدة عرض وسطية ذات 4 أرفف والقرصة مثمثة الشكل

3-وحدة عرض ذات 4 قاطوع موازية لجنب الأرفف وثلاث أرفف

5-كاونتر الإستقبال

3/2 - التصميم العاشر: تصميم مقترح للمسقط الأفقى لجناح عرض مساحة جناح عرض مساحة 3 متر x 6 متر: 31

شكل (10-7) مسقط أفقى (10)

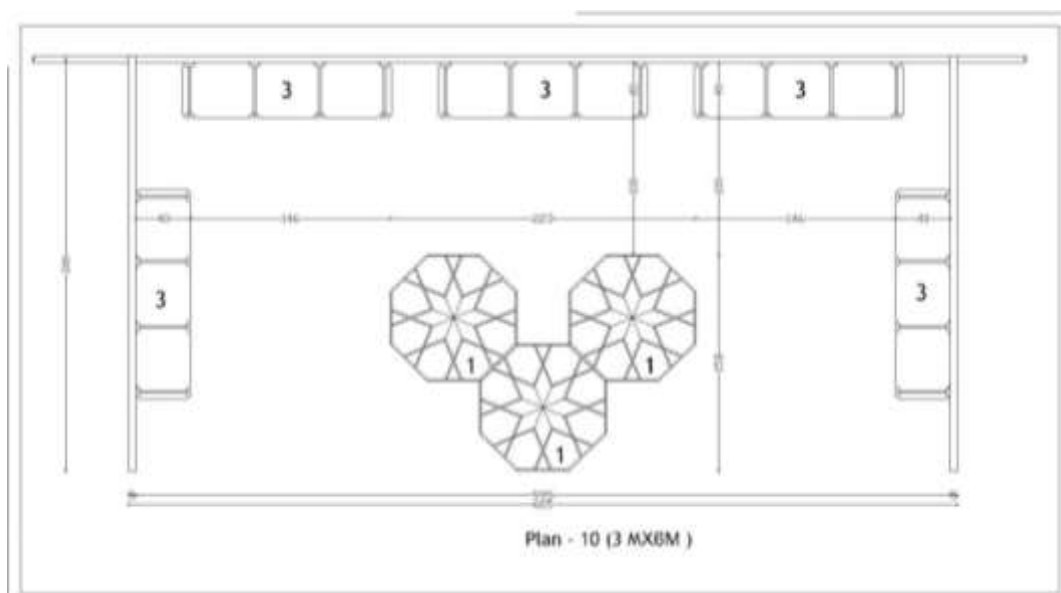

1-وحدة عرض وسطية ذات 4 أرفف والقرصة مثمثة الشكل

3-وحدة عرض ذات 4 قاطوع موازية لجنب الأرفف وثلاث أرفف

³⁰نها فخرى عبد السلام" التصميم التاسع: تصميم مقترح للمسقط الأفقى لجناح عرض مساحة 3 متر x 6 متر " من تصميم الباحثة
³¹نها فخرى عبد السلام" التصميم العاشر: تصميم مقترح للمسقط الأفقى لجناح عرض مساحة 3 متر x 6 متر " من تصميم الباحثة

4/2-التصميم الحادى عشر:تصميم مقترح للمسقط الأفقى لجناح عرض مساحة جناح عرض مساحة 3 متر × 6

متر: 32

شكل (7-11) مسقط أفقى (11)

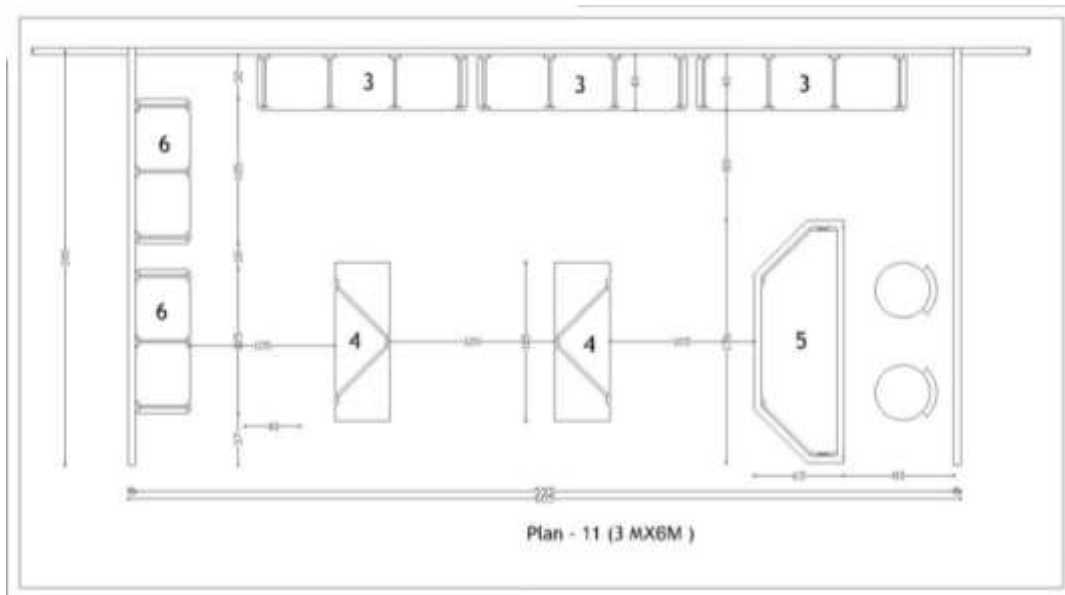

3-وحدة عرض ذات 4 قاطوع موازية لجنب الأرفف وثلاث أرفف

4- وحدة عرض ذات 2 قاطوع مائلة على الجنب وثلاث أرفف

5-كاونتر الإستقبال

6- وحدة عرض ذات 3قاطوع موازية لجنب الأرفف وثلاث أرفف

النتائج:

1- تمثل المعارض الدولية خارج مصر مدخلاً هاماً لاستعادة مصر مكانتها الإقتصادية وذلك بالتمثيل المشرف بداية من الإهتمام بتصميم وحدات العرض بالأجنحة بما يناسب نوعية الحدث و إنتقاء أجود المنتجات و الكتيبات الخاصة بمميزات المنتجات المصرية لعرضها

2- الإهتمام بتصميم وحدات العرض بأجنحة المعارض الدولية خارج مصر وتحمل سمات الهوية المصرية .
3- تصميم وحدات عرض بالمعارض الدولية خارج مصر قابلة للفك والتركيب لسهولة التجهيز وكذلك سهولة النقل من دولة لأخرى

4-التنوع فى تصميم شكل وأبعاد وحدات عرض بالمعارض الدولية خارج مصر بمايضمن إمكانية عرض منتجات وعبوات وكتيبات متنوعة تتوافق مع نوع المعرض وتصنيفه والهدف منه .

5- يزخر الطراز الإسلامى بمصر بالكثير من المفردات ذات القيم الجمالية فى مجالى التصميم الداخلى والأثاث سواء فى عناصر التشكيل المعمارى أو الزخرفى وكذلك أساليب الصناعة التى تعد مرجعا لتصميمات وحدات العرض بالأجنحة الدولية الممثلة لمصر بالخارج والتى تحمل بعض ملامح الهوية المصرية

³²نها فخرى عبد السلام" التصميم الحادى عشر: تصميم مقترح للمسقط الأفقى لجناح عرض مساحة 3 متر × 6 متر " من تصميم الباحثة

6- استخدام بعض أساليب التجميع والفك السهلة الحديثة بما يحقق سهولة نقل المنتج وشغله لأصغر حيز عند شحنه بما يقلل مصاريف الشحن لتوفير العملة الصعبة.

7-استخدام بدائل الزجاج والتي توفر نفس الخواص الإيجابية للزجاج والخفيفة الوزن والغير قابلة للكسر والتي تكمل وتجمل التصميم بمايسمح بسهولة النقل وعدم كسر وحدات العرض أو تهشمها.

8-التأكيد على دور مصمم الأثاث فى تنمية الإقتصاد والسياحة المصرية.

مناقشة النتائج

ومما سبق يتضح الآتى:

• تمثل المعارض الدولية خارج مصر مدخلاً هاماً لاستعادة مصر مكانتها الإقتصادية وذلك بالتمثيل المشرف بداية من الإهتمام بالتصميم الداخلى اللائق بمصر بالأجنحة المصرية وكذلك تصميم الأثاث ووحدات العرض المخصصة للعرض بها تبعاً لما يناسب نوعية الحدث على أن تحمل سمات الهوية المصرية .

• إن السعى إلى توسعة نطاق مشاركة مصر بالمعارض الدولية بأنواعها المختلفة السياحى والإقتصادى والتجارى والصناعى والزراعى مع التأكيد على أهمية إنتقاء أجود المنتجات و الكتيبات الخاصة بمميزات المنتجات المصرية لعرضها .فالإهتمام بتصميم وحدات مصرية الطابع إلى جانب عرض الكتيبات المتخصصة فى آثار مصر دور هام فى إنعاش السياحة ومن ثم نمو الإقتصاد الوطنى والذى يترتب عليه إرتفاع مستوى الدخل القومى .

• يزخر الطراز الإسلامى بمصر بالكثير من المفردات ذات القيم الجمالية فى مجالى التصميم الداخلى والأثاث كالوحدة والتنوع والتباين والإيقاع سواء فى عناصر التشكيل المعمارى أو الزخرفى وكذلك أساليب الصناعة التى تعد مرجعاً للتصميم عند تصميم أثاث ووحدات عرض تحمل الهوية المصرية ذات الطراز الإسلامى.

• ومما يستلزم التنويه عنه أن وحدات العرض المقترحة التى تم تصميمها يمكن أن تعد من المعروضات القابلة للبيع كأحد المعروضات التى تشتري لتأثيث منشآت تجارية كالبازارات والمحلات السياحية داخل وخارج مصر والمعبرة عن الهوية المصرية.

• إن استخدام بعض أساليب التجميع والفك السهلة وذلك باتباع طرق النصف على نصف والتفريغ المتبادل بين اللوحين المتعامدين الفاطوع والرف وكذلك ربط وحدات التجميع البسيطة الصناعية للتأكد من تثبيت الأرفف رغم تنوع وظيفة الوحدة ومكان وضعها داخل الجناح سواء وسطية أو حائطية أو معلقة يحقق سهولة تركيبها وفكها إلى جانب سهولة نقلها بحيث تشغل أصغر حيز عند شحنها مما يقلل مصاريف الشحن لتوفير العملة الصعبة.

• ومما سبق تتضح أهمية تصميم الأثاث الخاص بأجنحة للمعارض الخارجية الممثلة لمصر بحيث تحمل بعض سمات الهوية المصرية سواء بالإستعانة فى التصميم ببعض العناصر المعمارية او الزخرفة المصرية القيمة أو الإسلامية أو النوبية كأحد أساليب الدعاية السياحية كنوع من تنمية السياحة بحيث يساهم فى تنمية الإقتصاد المصرى الوطنى.

التوصيات:

1- التأكيد على أهمية إضفاء الهوية المصرية على وسائل العرض بالأجنحة الممثلة لمصر فى المعارض الدولية الخارجية.

2-استخدام تصميم الأثاث بالأجنحة المصرية فى المعارض الدولية الخارجية وجميع الجهات التابعة لمصر بالخارج من سفارات وقنصليات وغيرها كأحد وسائل تأكيد الهوية المصرية .

- 3- تصميم الأثاث بأجنحة المعارض بطرز تحمل الملامح المصرية بالطرز المتنوعة سواء كان إسلامي، مصري قديم، نوبى كمدخلاً للدعاية لآثار ومزارات مصر بهدف تنشيط السياحة .
- 4- الإستغلال الأمثل للمناسبات الدولية كوسائل دعائية بالإهتمام بتصميم وحدات عرض تناسب مكانة مصر بين بلدان العالم والتي تبرز أفضل إمكانيات مصر الزراعية والصناعية والعلمية والعلاجية والسياحية كنوع من تنشيط المجالات المصرية المختلفة بالخارج بهدف انعاش الإقتصاد الوطنى.
- 5- السعى إلى توسعة نطاق مشاركة مصر بالمعارض الدولية بأنواعها المختلفة السياحى والإقتصادى والتجارى والصناعى والزراعى مع التأكيد على أهمية إنتقاء أجود التصميمات لوحداث العرض لعرض المنتجات و الكتيبات المصرية .

المراجع:

المراجع باللغة العربية:

- 1- أسامة النحاس "الوحدات الزخرفية الإسلامية" ص 162، 48، 1985
- 2- مصطفى السيد سعد الله "المؤتمرات" دار النشر للجامعات المصرية، القاهرة، 1995.
- 3- نها فخرى عبد السلام " التصميم الأول: وحدة عرض -وسطية- للمنتجات فى المعارض الدولية وتحمل السمات المصرية ذات 4 أرفف والقرصة مئمة الشكل" من تصميم الباحثة
- 4- نها فخرى عبد السلام " التصميم الثانى: وحدة عرض للمنتجات فى المعارض الدولية تحمل السمات المصرية ذات 4 قاطوع مائلة على الجنب و3أرفف" من تصميم الباحثة
- 5- نها فخرى عبد السلام " التصميم الثالث: وحدة عرض للمنتجات فى المعارض الدولية تحمل السمات المصرية ذات 2 قاطوع مائلة على الجنب وثلاث أرفف " من تصميم الباحثة
- 6- نها فخرى عبد السلام " التصميم الرابع: وحدة عرض للمنتجات فى المعارض الدولية تحمل السمات المصرية ذات 4 قاطوع موازية لجنب الأرفف وثلاث أرفف " من تصميم الباحثة
- 7- نها فخرى عبد السلام " التصميم الخامس : وحدة عرض للمنتجات فى المعارض الدولية تحمل السمات المصرية ذات 3قاطوع موازية لجنب الأرفف و5 أرفف " من تصميم الباحثة
- 8- نها فخرى عبد السلام " التصميم السادس : كاونتر الإستقبال فى أجنحة المعارض الدولية يحمل السمات المصرية " من تصميم الباحثة
- 9- نها فخرى عبد السلام " تصميمات مقترحة للمسقط الأفقى لجناح عرض مساحة 4.5 متر × 6 متر :التصميم الأول حتى التصميم السابع" من تصميم الباحثة
- 10- نها فخرى عبد السلام" تصميمات مقترحة للمسقط الأفقى لجناح عرض مساحة 3 متر × 6 متر :التصميم الثامن حتى التصميم الحادى عشر" من تصميم الباحثة
- 11- يحيى وزيرى "موسوعة العمارة الإسلامية" الجزء الثانى ،مكتبة مدبولى ،1999

المراجع باللغة الإنجليزية:

- 1- 1- ITALIANA FERRAMENTA “ WOOD AND GLASS SHELVING SYSTEM”
<http://www.italianaferramenta.it/catalogue/wood-and-glass-shelving-systems/triade-maxi.php>
- 2- 2- J. BOURGOIN “L’ART ARABE ET MATERIAUX POUR SERVIR AL’HISTOIRE, A LA THEORIE ET A LA TECHNIQUE DES ARTS DE L’ORIENT MUSULMAN”ERNEST LEROUX, PARIS, FRANCE, 1892--EDITIONS TERRE DU LIBAN ,BEYROUTH ,DECEMBRE 2000, ISBN 2-913330-01-05.
- 3- 3- WADDELL “DISPLAY CASES”Ohio,USA.WWW.WaddellFurniture.com

مواقع الإنترنت

- 12- http://www.acct-altaie.com/arab/index.php?option=com_content&view=article&id=59:2009-06-26-23-21-44&catid=1:latest-new
- 13- <http://www.ahram.org.eg/NewsQ/638735.aspx>,ARTICLE 168
- 14- <http://ayadina.kenanaonline.com/posts/7724>
- 15- <http://www.asrar7days.com/Economy/709134.html>
- 16- <http://www.asrar7days.com/Economy/709053.html>
- 17- <http://www.asrar7days.com/Economy/26-9-2018>
- 18- <https://www.scribd.com/payments/billing>
- 19- https://www.scta.gov.sa/Programs-Activities/Programs/Business_Tourism/Pages/busitour3.aspx
- 20- www.wataninet.com/2017/01/23-يناير-2017-وطني-تنشر-فعاليات-المشاركة-المصرية-ف/